



65
χρόνια

ΠΕΡΙΕΧΟΜΕΝΑ

**Περί
Τεύχος 19**

Διεύθυνση: Κωνσταντίνος Γουναρίδης
Επιμέλεια ύλης: Γιώργος Σ. Βλάχος
Μεταφράσεις: Μίλτος Φραγκόπουλος

Σχεδιασμός: Δημήτρης Βουρδόγλου

Φωτογραφίες: Γιώργος Γεωργούλας
Αρχείο: Αγγελική Τσαντίλη

Οι γραμματοσειρές είναι σχεδιασμένες
από τον Έκτορα Χαραλάμπους

Για την έκδοση χρησιμοποιήθηκαν
χαρτιά της Περράκης Α.Ε.
Colorplan Pristine White 270 gr (εξώφυλλο) και
Arctic Volume High White 150 gr (εσωτερικό)

Εκτύπωση, παραγωγή:
Macart

© Κολλέγιο Βακαλό ΑΕ, 2024

Κολλέγιο Βακαλό Art & Design
Λάμπρου Κατσώνη 26, Αθήνα 11471
2106442514
info@vakalo.gr
www.vakalo.gr

Editorial	4
Προγράμματα Σπουδών	6
Social Media	7
Ειδικότητες - Πεδία - Εφαρμογές	8
65+ Χρόνια Βακαλό	10
Ένα Όραμα για την Επόμενη Μέρα	13
Διδακτικό Προσωπικό	14
Bachelor of Arts	17
Master of Arts	115
Εργαστήρια	141
Editorial (EN)	154
A Vision for the Next Day (EN)	155
Index (EN)	156
Social Media (EN)	157
Διοικητικό Προσωπικό	160

K

αθώς κοιτούσα τα τυπογραφικά δοκίμια του τεύχους που κρατάτε στα χέρια σας, συνειδητοποίησα ότι πριν λίγο καιρό έκλεισαν τριάντα χρόνια από τότε που ξεκίνησε αυτό το εκδοτικό εγχείρημα. Στη διάρκεια των χρόνων, το Περί εξελίχτηκε από μια ολιγοσέλιδη πειραματική έκδοση σε ένα πλούσιο καλλιτεχνικό journal και μαζί χρονικό της Σχολής. Το γεγονός ότι κάθε νέο τεύχος βρίσκει τη θέση του στις βιβλιοθήκες δημιουργικών

γραφείων, εταιρειών, επαγγελματιών και καλλιτεχνών του χώρου, δείχνει ακριβώς την υψηλή εκτίμηση, την απήχηση και την αναγνωρισιμότητα που έχει.

Υπάρχει κάτι που δεν είναι πολύ γνωστό: το Περί ξεκίνησε, και για ένα διάστημα σχεδιάζονταν αποκλειστικά, από τους νέους ανθρώπους που φοιτούσαν τότε, το 1994, στη Σχολή μας. Και αυτό το αναφέρω γιατί έχει μια ιδιαίτερη σημασία. Η Σχολή Βακαλό, από την ίδρυσή της μέχρι σήμερα, χαρακτηρίζεται όχι απλώς από την επικέντρωσή της στους σπουδαστές και στις σπουδάστριές της, κάτι αναμενόμενο από οποιονδήποτε σοβαρό και συνεπή εκπαιδευτικό οργανισμό, αλλά και από τη βαθιά πεποίθηση ότι αυτή η ίδια η ταυτότητά της είναι οι νέοι και οι νέες που της εμπιστεύονται τη μόρφωση, την εκπαίδευση, το μέλλον τους.

Το γεγονός ότι το περιοδικό μας –το έντυπο πρόσωπο της Σχολής– δημιουργήθηκε με πρωτοβουλία των ανθρώπων που κάποτε σπούδαζαν σε αυτή, σημαίνει πραγματικά και συμβολικά ότι η Βακαλό είναι ουσιαστικά οι σπουδαστές και οι σπουδάστριές της, όπως και όλοι εκείνοι και εκείνες που πέρασαν από «τα θρανία της» στα εξήντα έξη χρόνια της ιστορίας της. Η σκέψη αυτή σχηματίζεται τόσο αυθόρμητα στο μυαλό μου, τη θεωρώ τόσο αυτονόητη, που χρειάζεται να σταθώ λίγο, για να συνειδητοποιήσω τη βαρύτητα, την ευθύνη και τις αμέτρητες δυσκολίες τις οποίες σημαίνει. Η Βακαλό είναι οι σπουδαστές και οι σπουδάστριές της.

Γιατί δεν φτάνει μόνο η μοντερνιστική φιλοσοφία της και εκείνος ο πρωταρχικός και μέχρι σήμερα अपαράλλαχτος προσωποκεντρικός χαρακτήρας της παιδείας που παρέχει. Για να υλοποιηθούν αυτά, απαιτείται το συνεχές, επίμοχθο έργο όλων των ανθρώπων της – καθηγητών, διοικητικού προσωπικού και Διεύθυνσης. Με αυτό το καθημερινό έργο, απαιτητικό και απολαυστικό συγχρόνως, έχει κερδηθεί η εμπιστοσύνη και η εκτίμηση των σπουδαστών/στριών και των αποφοίτων της, αλλά και εκείνη η ξεχωριστή, στενή σχέση που έχει ως συνέπεια αυτοί οι νέοι άνθρωποι να γίνονται ουσιαστικό κομμάτι της Σχολής και της ιστορίας της, αυτοί οι ίδιοι να είναι η Βακαλό.

Τα πρόσφατα χρόνια περάσαμε μαζί, διδασκόμενοι, διδάσκοντες, διοίκηση και Διεύθυνση, μεγάλες δυσκολίες: μια πολύχρονη οικονομικο-κοινωνική κρίση, και τη μεγάλη πανδημία, στην οποία έπρεπε βδομάδα-παρα-βδομάδα να αναπροσαρμόζουμε όλη τη λειτουργία της Σχολής βάσει των νέων δεδομένων. Σήμερα βρισκόμαστε μπροστά στις ραγδαίες αλλαγές που φέρνει η τεχνητή νοημοσύνη στην εργασία, στην εκπαίδευση, στα επαγγέλματα, στις τέχνες, τις επιστήμες..., παντού! Αν υπάρχει κάτι πάνω στο οποίο στηρίζω την πίστη μου στο μέλλον, είναι οι νέοι άνθρωποι. Τους γνωρίζω καλά. Βλέπω καθημερινά τη φαντασία, τη δημιουργικότητα, τα όνειρά τους. Και είμαι βέβαιος ότι θα αισθανθείτε τον ίδιο ενθουσιασμό, την ίδια αισιοδοξία, απολαμβάνοντας τα έργα που μοιράζονται μαζί μας, στις σελίδες αυτού του περιοδικού.

Δρ. Δανιήλ Γουναρίδης
Πρόεδρος Δ.Σ. και Διευθυντής Σπουδών



ΠΡΟΓΡΑΜΜΑΤΑ ΣΠΟΥΔΩΝ

BACHELOR OF ARTS * 3 έτη

Graphic Design

YEAR 1
Graphic Design I
Interior Design I
Digital Design I
Theory I
Art I

YEAR 2
Graphic Design II
Graphic Applications II
Digital Design II
Theory II
Art II

YEAR 3
Graphic Design III
Graphic Applications II
Digital Design III
Theory III
Independent Study

Interior Design

YEAR 1
Graphic Design I
Interior Design I
Digital Design I
Theory I
Art I

YEAR 2
Interior Design II
Interior Applications I
Digital Design II
Theory II
Art II

YEAR 3
Interior Design III
Interior Applications II
Digital Design III
Theory III
Independent Study

Digital Design

YEAR 1
Graphic Design I
Interior Design I
Digital Design I
Theory I
Art I

YEAR 2
Digital Design II
Digital Applications I
Programming
Theory II
Art II

YEAR 3
Digital Design III
Digital Applications II
Market Best Practices
Theory III
Independent Study

MASTER OF ARTS * 1 έτος

Visual Communication

Graphic Design
Typography
Illustration & Book Design
Digital Media Design
Visual Communication Studies

Architectural Design

Interior Design
Landscape Design
Spatial Design
Theatre Design
Hotel Design

Digital Design

User Experience (UX)
User Interface (UI)
Motion Design
Branding Design
Digital Design Studies

WORKSHOPS 9 μήνες

Web Comics

Digital Design

Photography

Stage Design

Visual Arts

Artist Books

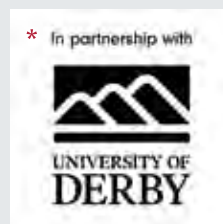

ενημερωθείτε για τα τελευταία νέα μας online

WEB SITE
vakalo.gr



προηγούμενα τεύχη Περί



ΕΙΔΙΚΟΤΗΤΕΣ – ΠΕΔΙΑ – ΕΦΑΡΜΟΓΕΣ (Ενδεικτικά)

GRAPHIC DESIGN & VISUAL COMMUNICATION	
GRAPHIC DESIGN	Επικοινωνιακό Design • Branding, οπτική ταυτότητα, διαφήμιση, σηματοδότηση, αφίσες Κοινωνικό Design • Κοινωνικά, πολιτιστικά, κ.ά. θέματα, καμπάνιες ευαισθητοποίησης Web/Screen Based Design • Διαδικτυακή εταιρική/προσωπική προβολή και επικοινωνία Συσκευασία • Πρωτότυπες συσκευασίες προϊόντων, αειφόρες και πειραματικές συσκευασίες
TYPOGRAPHY	Γραμματοσειρές • Στοιχεία για γενική χρήση, για βιβλία, εφημερίδες, ψηφιακά μέσα Ειδικές Γραμματοσειρές • Έντυπα προβολής brand, διαφημιστικές καμπάνιες, lettering εικονογράφησης/κόμικς Πειραματική Τυπογραφία • Σχεδιασμός conceptual γραμματοσειρών και εφαρμογών, οπτική ποίηση, artist books Infographics • Γραφήματα για ΜΜΕ, ειδικές διοργανώσεις (αθλητικοί αγώνες, εμπορικές εκθέσεις, κ.α.)
ILLUSTRATION & BOOK DESIGN	Σχεδιασμός Εντύπου • Περιοδικά ποικίλης ύλης, εφημερίδες, επιστημονικά περιοδικά, έντυπα εταιρικών εκθέσεων Σχεδιασμός Βιβλίου • Λογοτεχνικά, παιδικά και επιστημονικά βιβλία, τεχνικά εγχειρίδια, artist books Εικονογράφηση • Λογοτεχνικά & παιδικά βιβλία, άρθρα, διαφημίσεις, σχεδιασμός χαρακτήρων, concept, graphic novels
DIGITAL MEDIA	Digital Visual Language • Δημιουργία σχεδιαστικών στοιχείων και παραμέτρων βάσει των κανόνων του digital design Motion Graphics • Screen based δημιουργικές, πειραματικές, εμπορικές, κ.ά. εφαρμογές Moving Image • Σχεδιασμός και παραγωγή μικρών βίντεο για κοινωνικά δίκτυα, Youtube, κ.α. Game Design • Ανάπτυξη αφηγηματικού πλαισίου, χαρακτήρων, concept και visual art
VISUAL COMMUNICATION STUDIES	Θεωρία και Έρευνα • Θεωρία και ιστορία της οπτικής επικοινωνίας (ρόλος, αποτελέσματα, τάσεις), έρευνα, εκπαίδευση

DIGITAL DESIGN	
USER EXPERIENCE (UX)	Διαδίκτυο • Μελέτη της εμπειρίας του χρήστη (user experience) σε ιστοχώρους και διαδικτυακές καμπάνιες Εφαρμογές • Εφαρμογές κινητών τηλεφώνων (mobile apps), υπολογιστών (desktop apps) και wearables Νέες Τεχνολογίες • Μελέτη της εμπειρίας του χρήστη σε συνάρτηση με τις τελευταίες τεχνολογικές εξελίξεις Έρευνα • Διάδραση ανθρώπου-υπολογιστή, πειραματισμός σε διάφορα ψηφιακά περιβάλλοντα
USER INTERFACE (UI)	Διαδίκτυο • Μελέτη του user interface σε ιστοχώρους και άλλα διαδικτυακά περιβάλλοντα Εφαρμογές • Mobile και desktop apps, wearables, icons, οπτικοποίηση δεδομένων Νέες Τεχνολογίες • Μελέτη του user interface σε συνάρτηση με τις τελευταίες τεχνολογικές εξελίξεις Έρευνα • Διάδραση και προσβασιμότητα, θεωρία του χρώματος, πειραματικές εφαρμογές
MOTION DESIGN	Εφαρμογές • Χρήση motion design σε ιστοχώρους, διαδικτυακές καμπάνιες, παρουσιάσεις, mobile και desktop apps Αφήγηση • Αφηγηματική οπτικοποίηση (storytelling), video compilation Νέες Τεχνολογίες • Εφαρμοσμένη μελέτη του motion design σε συνάρτηση με τις τελευταίες τεχνολογικές εξελίξεις Έρευνα • Πειραματικές προτάσεις χρήσης motion design σε screen/web based εφαρμογές
BRAND DESIGN	Διαδίκτυο • Ταυτότητα επιχειρήσεων και startups (concept, ύφος, φιλοσοφία), μάρκετινγκ σε κοινωνικά δίκτυα Εφαρμογές • Σήμα/λογότυπο, mobile και desktop apps, σχεδιασμός icons Νέες Τεχνολογίες • Μελέτη του branding design σε συνάρτηση με τις τελευταίες τεχνολογικές εξελίξεις Έρευνα • Ερευνητικές και πειραματικές προσεγγίσεις στο σχεδιασμό της εταιρικής και οπτικής ταυτότητας
DIGITAL DESIGN STUDIES	Θεωρία και Έρευνα • Θεωρία και ιστορία του digital design (ρόλος, αποτελέσματα, τάσεις), έρευνα, εκπαίδευση

INTERIOR DESIGN & ARCHITECTURAL DESIGN	
INTERIOR DESIGN	Χώροι Διαβίωσης • Διαμερίσματα, μονοκατοικίες, εξοχικές κατοικίες, αλλαγές χρήσης, ανακαινίσεις Εμπορικοί Χώροι • Καταστήματα, εστιατόρια, μπαρ, εμπορικά κέντρα, επαγγελματικοί χώροι, εφήμερες κατασκευές Χώροι Εκδηλώσεων • Θέατρα, κινηματογράφοι, μουσεία, εκθεσιακοί χώροι, γκαλερί, αίθουσες συναυλιών Δημόσιοι Χώροι • Αίθουσες αεροδρομίων, σταθμοί σιδηροδρόμου και λεωφορείων, χώροι υποδοχής, εκπαιδευτήρια Σχεδιασμός Επίπλου • Επίπλωση μαζικής παραγωγής, κατά παραγγελία σχεδίαση, σταθερή επίπλωση δημοσίων χώρων
LANDSCAPE DESIGN	Κατοικίες • Ιδιωτικοί κήποι, μπαλκόνια, τσάτσες Εμπορικοί Χώροι • Τεχνητά τοπία/κήποι για ξενοδοχεία, εστιατόρια, καφέ, μπαρ, εμπορικά και επαγγελματικά κτήρια Χώροι Εκδηλώσεων • Κήποι για θεματικά πάρκα, υπαίθριους χώρους εκδηλώσεων, θεάτρων, μουσείων Δημόσιοι Χώροι • Δημόσιοι κήποι/πάρκα, ανοικτοί χώροι (πλατείες, πεζόδρομοι), τεχνητά τοπία αρχαιολογικών χώρων
SPATIAL DESIGN	Εμπορικοί Χώροι • Εμπορικές/επαγγελματικές εκθέσεις, χώροι κοινωνικών ή ιδιωτικών εκδηλώσεων και events Δημόσιοι Χώροι • Καλλιτεχνικά installations, ανοικτοί αστικοί χώροι, πολυχώροι αναψυχής, χώροι μνημείων
THEATRE DESIGN	Σκηνογραφία • Σκηνικά θεάτρου, κινηματογράφου και τηλεόρασης (concept, σχέδια, μακέτες), σκηνικές εγκαταστάσεις Ενδυματολογία • Κοστούμια για θεατρικές και κινηματογραφικές παραγωγές (concept, σχέδια, μακέτες)
HOTEL DESIGN	Ξενοδοχειακές Μονάδες • Επώνυμες ξενοδοχειακές αλυσίδες, (χώροι υποδοχής, σουίτες, εστιατόρια, χώροι αναψυχής) Αστικά Ξενοδοχεία • Μεγάλα ξενοδοχεία «τοπόσημα», ξενοδοχεία μικρής κλίμακας, πανσιόν, Airbnb Θεματικά Ξενοδοχεία • Θέρετρα, ξενοδοχεία ή σουίτες που αναδεικνύουν ιστορικά, κοινωνικά ή φανταστικά θέματα Ξενοδοχεία Ειδικού Concept • Καινοτόμες προτάσεις, απευθυνόμενες στη συναισθηματική εμπειρία των επισκεπτών

ΓΡΑΦΕΙΟ ΕΥΡΕΣΗΣ ΕΡΓΑΣΙΑΣ

Τήρηση αρχείου ποιοτικά αξιολογημένων αγγελιών, οι οποίες κοινοποιούνται στους τελειοφοίτους και αποφοίτους, διευκολύνοντας την πρόσβασή τους στον επαγγελματικό χώρο

65+ ΧΡΟΝΙΑ ΒΑΚΑΛΟ

Ίδρυση Ελεύθερου Σπουδαστηρίου Καλών Τεχνών (Γ. και Ε. Βακαλό, Π. Τέσης, Φ. Φραντζιζιάκης)	Μετονομασία σε Σχολή Διακοσμητικών Τεχνών "Βακαλό"	Εορτασμός επετείου 10 χρόνων	Νέα τριμελής Διεύθυνση (Ε. Βακαλό, Δ. Γουναρίδης, Τ. Μίσσιος)	Ειδικότητες Οπτικής Επικοινωνίας-Διαφήμισης & Διαρρήθμισης Αρχιτεκτονικού Χώρου-Διακόσμησης	Θέσηση υποτροφιών	Τμήμα Μετεκπαίδευσης Βιομηχανικού Σχεδιασμού (Μ. Βακαλό, καθηγητής Παν. Michigan)	Συνεργασία με California State University Pomona	Αποδημία Γιώργου Βακαλό	Συνεργασία με London College of Printing (LCP)	Πρώτο τεύχος Περί	Σπουδαστική έκθεση στη Foyer Gallery του LCP Ίδρυση Ερευνητικής Ομάδας Γραφιστικών Εφαρμογών	Αφιέρωμα διεθνούς περιοδικού Nonum Ίδρυση τριετούς Τμήματος Ζωγραφικής	Έναρξη συνεργασίας με Πανεπιστήμιο του Derby, ανανώριση σπουδών Bachelor of Arts Μετεγκατάσταση στο ιδιόκτητο κτίριο της Λάμπρου Κατσώνη Αφιέρωμα του διεθνούς περιοδικού Graphis	Η Ελένη Βακαλό επίτιμη διδάκτωρ του Αριστοτελείου Πανεπιστημίου Θεσσαλονίκης Επετειακή έκθεση 30 χρόνων, Σπίτι της Κύπρου	Πρώτη επίσημη απονομή πτυχίων Bachelor of Arts Εγκαινία εργαστηρίου Η/Υ	Μεταπτυχιακό Πρόγραμμα Οπτικής Επικοινωνίας και Διαδραστικών Μέσων, ανανώριση σπουδών Master of Arts Η Ελένη Βακαλό επίτιμη διδάκτωρ του Πανεπιστημίου του Derby	Αποδημία Ελένης Βακαλό, 43 χρόνια μετά από την ίδρυση της Σχολής Διεθνές Συμπόσιο «Ελένη Βακαλό», Ινστιτούτο Goethe	Ολυμπιακοί Αγώνες Αθήνας: απόφοιτοι της Σχολής υπεύθυνοι της οπτικής ταυτότητας και επικοινωνίας	Επετειακή έκθεση 50 χρόνων, Μουσείο Μπενάκη	Ερευνητικό πρόγραμμα «city.reality.show» και έκθεση, Τεχνόπολις (συνδιοργ. Δήμος Αθηναίων)	Ο Δανάηλ Γουναρίδης επίτιμος διδάκτωρ του Πανεπιστημίου του Derby 2ο Διεθνές Συμπόσιο «Ελένη Βακαλό», Μουσείο Μπενάκη	Συμμετοχή στο τριετές πρόγραμμα Erasmus «Dance Architecture Spatiality» Επετειακή έκθεση 10 χρόνων Master of Arts, πολυώροφος about Κινητή έκθεση σε συρμούς του Μετρό	Το Type Directors Club επιλέγει τη Βακαλό για απονομή ειδικής υποτροφίας	Αποδημία Τίμου Μίσσιου	Bachelor of Arts in Digital Design (πρώτη φορά στην Ελλάδα) Διετές ερευνητικό πρόγραμμα «prostnostalgia: το Design συναντά την ουτοπία» και έκθεση, πολιτιστικό κέντρο Ρομάντο	Μεταπτυχιακό Πρόγραμμα Digital Design	Εορτασμός επετείου 65 χρόνων
--	--	------------------------------	---	---	-------------------	---	--	-------------------------	--	-------------------	---	---	---	--	--	---	--	--	---	--	--	--	--	------------------------	--	---------------------------------------	------------------------------

1958 1960-1965 1968 1977 1980-1982 1986 1988 1990 1991 1992 1993 1994 1995 1996 1998 1999 2000 2001-2002 2004 2008 2009 2011 2012 2013 2014 2016-2018 2022 2023

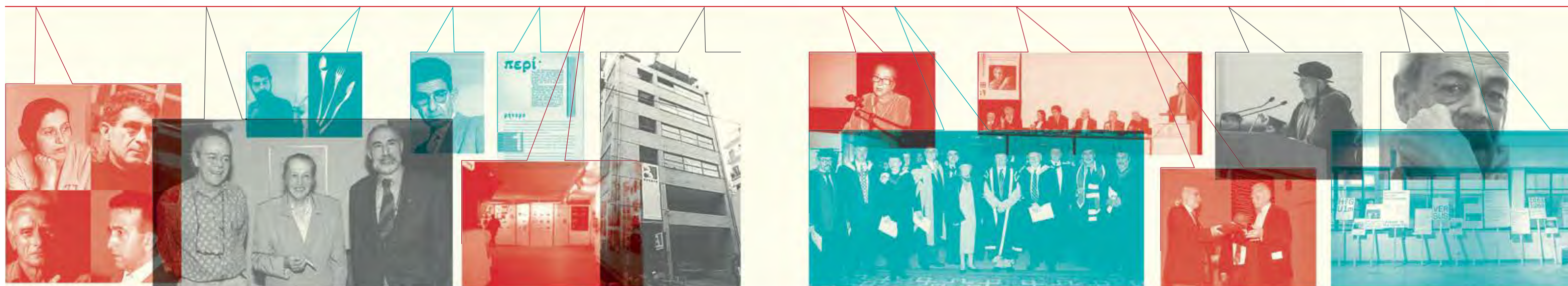



ΕΝΑ ΟΡΑΜΑ ΓΙΑ ΤΗΝ ΕΠΟΜΕΝΗ ΜΕΡΑ

Πριν καιρό έγραφα τις σκέψεις μου για τη Σχολή και το μέλλον της, επισημαίνοντας αυτά που την κάνουν να ξεχωρίζει, αλλά και όλα όσα βρίσκονται μπροστά, ως υψηλοί στόχοι, που θα την οδηγήσουν ακόμη μία φορά στην κορυφή, κατά τον εορτασμό της 70ής επετείου της (βλ. vakalo.gr/to-orama-mas και Περί 18, σσ. 10-11). Παρόλο που έχω πλήρη επίγνωση όσων σημαντικών έχει πετύχει η Σχολή ως τώρα, τα οποία με κάνουν να νιώθω σίγουρος και υπερήφανος, τα επόμενα βήματα και η συνολική πορεία της με απασχολούν πάντα, με τη μορφή ενός πολυσύνθετου, ιδιαίτερα δημιουργικού και γοητευτικού παζλ.

Γιατί δεν αρκεί να παραμείνει η Σχολή στην κορυφή, σημείο αναφοράς για το ελληνικό Design, ακόμη κι αν αυτό συμβαίνει σε συνθήκες αυξημένου ανταγωνισμού. Όπως δεν αρκεί η εκπαιδευτική πρωτοπορία, η συνεχής εγρήγορση για τις τεχνολογικές εξελίξεις, η δημιουργική ώσμωση ανάμεσα στις καινοτομίες των νέων καθηγητών/τριών και τη «σοφία» των παλαιότερων, η κοινωνική πολιτική (projects για ευαίσθητες κοινωνικές ομάδες, υποστήριξη νέων με υποτροφίες, κ.ά.) ή το ευρύτερο επιμορφωτικό και πολιτιστικό μας έργο. Αυτά και άλλα σημαντικά είναι κατακτημένα εδώ και χρόνια, και αποτελούν ήδη κομμάτι της ταυτότητας της Βακαλό.

Άλλες είναι οι σκέψεις που με απασχολούν, και έχουν να κάνουν με κυριολεκτικές τομές, με νέους στρατηγικούς στόχους, με τολμηρές κινήσεις πάνω στην εκπαίδευση, στον πολιτισμό και στην επιχειρηματικότητα, κινήσεις που θα ενώνουν αρμονικά αυτές τις τρεις πλευρές σε μια καινούργια ιδέα για το τι οφείλει να είναι η ανώτατη εκπαίδευση στο Design όταν θέλει να πατάει με το ένα πόδι στο μέλλον.

Διαπανεπιστημιακές συνεργασίες, σύμπραξη με ερευνητικά κέντρα και διεθνείς οργανισμούς, διεπιστημονική προσέγγιση της καλλιτεχνικής δημιουργίας, ουσιαστική σύνδεση της εκπαίδευσης με την κοινωνία και την καθημερινή ζωή (και όχι απλώς με «την αγορά», όπως τόσο στερεότυπα επαναλαμβάνουν όλοι πλέον), τέτοιες κινήσεις είναι απαραίτητες για την επανατοποθέτηση του Design ως κρίσιμης κοινωνικής και πολιτιστικής λειτουργίας στις νέες συνθήκες.

Επίσης, ένα ενδεχόμενο αγγλόφωνο πρόγραμμα σπουδών της Βακαλό στις εφαρμοσμένες τέχνες, το οποίο θα απευθύνεται στην ανατολική Ευρώπη, στις μεσογειακές χώρες, κ.α., αφενός θα έδινε τη δυνατότητα της διαπολιτιστικής αλληλεπίδρασης στον εκπαιδευτικό τομέα αλλά και στο ίδιο το Design, αφετέρου θα αποτελούσε μια δυναμική κίνηση που θα συνέβαλε στην προβολή ξεχωριστών στοιχείων της χώρας μας, όπως είναι η τέχνη, ο πολιτισμός, το φυσικό περιβάλλον, κ.ο.κ.

Είναι και άλλες πολλές σκέψεις που αφορούν το ρόλο τον οποίο οφείλει να έχει η Βακαλό τα χρόνια που θα έρθουν, τόσο εντός όσο και εκτός Ελλάδας, και σίγουρα κάποια στιγμή θα έχω την ευκαιρία να τις αναπτύξω. Κλείνοντας όμως, θα ήθελα να σταθώ σε κάτι εξίσου σημαντικό, που έχει σχέση με την ποιότητα της ζωής όλων εμάς, καθηγητών/τριών, διοικητικού προσωπικού και Διεύθυνσης, που περνάμε στη Σχολή ένα μεγάλο, αν όχι το μεγαλύτερο, μέρος του καθημερινού μας χρόνου.

Είναι δεδομένο ότι όλοι και όλες εργαζόμαστε με σοβαρότητα και αίσθημα ευθύνης, ότι παρέχουμε υψηλού επιπέδου μόρφωση και διαφυλάσσουμε το ασφαλές, φιλικό περιβάλλον που είναι απαραίτητο για την ουσιαστική μάθηση. Την ώρα όμως που «η αγορά» πιέζει τα πάντα να αποτιμώνται με αριθμούς – «αποδοτικότητα», «παραγωγικότητα», «κέρδος», κ.ο.κ. – εμείς οφείλουμε να επαναβεβαιώνουμε συνεχώς το δικό μας κριτήριο επιτυχίας:

Τη μεγιστοποίηση της απόλαυσης, της χαράς και της ουσιαστικής δημιουργίας.

Τίποτε από όλα αυτά δεν είναι εύκολο. Είναι όμως συστατικά κομμάτια ενός οράματος αντίξοι της ιστορίας της Σχολής Βακαλό. Ως τέτοια τα μοιράζομαι μαζί σας. Είναι ένα στοιχείο για την επόμενη μέρα.

Κωνσταντίνος Γουναρίδης
Διευθύνων Σύμβουλος και Αντιπρόεδρος Δ.Σ.

ΔΙΔΑΚΤΙΚΟ ΠΡΟΣΩΠΙΚΟ



ΒΑΣΙΛΗΣ ΜΑΡΜΑΤΑΚΗΣ (ΜΑ)
ΓΡΑΦΙΣΤΑΣ



ΙΩΑΝΝΑ ΜΑΡΣΕΛΟΥ (ΜΑ)
ΑΡΧΙΤΕΚΤΟΝΑΣ
ΕΣΩΤΕΡΙΚΟΥ ΧΩΡΟΥ



ΒΕΝΕΤΙΑ ΜΟΛΙΝ (ΜΑ)
ΑΡΧΙΤΕΚΤΟΝΑΣ



ΚΩΝΣΤΑΝΤΙΝΑ ΜΠΕΡΤΑΧΑ (ΜΑ)
ΑΡΧΙΤΕΚΤΟΝΑΣ
ΕΣΩΤΕΡΙΚΟΥ ΧΩΡΟΥ



ΚΩΝΣΤΑΝΤΙΝΟΣ ΑΘΑΝΑΣΑΚΟΣ
(ΜΑ), ΠΡΟΓΡΑΜΜΑΤΙΣΤΗΣ

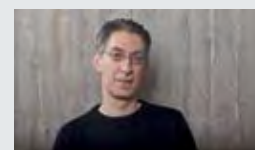

ΓΙΩΡΓΟΣ ΒΛΑΧΟΣ (ΜΑ)
ΙΣΤΟΡΙΚΟΣ

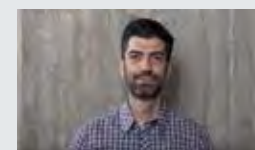

ΔΗΜΗΤΡΗΣ ΒΟΥΡΔΟΓΛΟΥ (ΜΑ)
ΓΡΑΦΙΣΤΑΣ, ΕΙΚΑΣΤΙΚΟΣ



ΜΙΧΑΛΗΣ ΓΕΩΡΓΙΟΥ (ΒΑ)
ΓΡΑΦΙΣΤΑΣ



ΓΙΩΡΓΟΣ ΜΠΟΥΦΗΣ (ΜSc)
ΑΡΧΙΤΕΚΤΟΝΑΣ



ΧΡΗΣΤΟΣ ΠΑΝΑΓΙΩΤΟΥ (ΜΑ)
DIGITAL DESIGNER



ΗΛΙΑΣ ΠΑΠΑΓΕΩΡΓΙΟΥ (ΜΑ)
ΑΡΧΙΤΕΚΤΟΝΑΣ

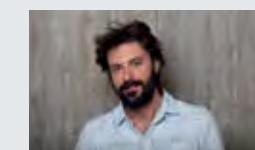

ΚΩΝΣΤΑΝΤΙΝΟΣ ΠΑΠΑΔΟΥΚΑΣ
(ΜΑ), ΓΛΥΠΤΗΣ

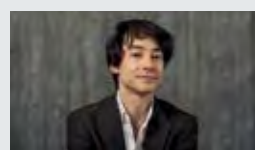

ΝΙΚΟΣ ΓΕΩΡΓΟΠΟΥΛΟΣ (ΜΑ)
ΓΡΑΦΙΣΤΑΣ



ΧΡΥΣΑ ΓΚΑΓΚΩΣΗ (ΜΑ)
UX/UI
DIGITAL DESIGNER



ΘΕΜΗΣ ΓΚΙΩΝ (ΜΑ)
ΕΚΠΑΙΔΕΥΤΗΣ
ΕΜΠΕΙΡΙΩΝ ΜΑΘΗΣΗΣ



ΜΑΡΙΑ ΓΛΥΚΑ (ΜΑ)
ΓΡΑΦΙΣΤΡΙΑ,
ΕΙΚΑΣΤΙΚΟΣ



ΧΑΡΗΣ ΠΑΠΑΪΩΑΝΝΟΥ (ΜΑ)
ΑΡΧΙΤΕΚΤΟΝΑΣ

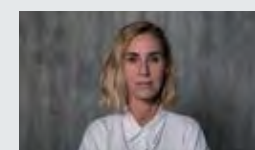

ΚΑΤΕΡΙΝΑ ΠΑΠΑΝΑΓΙΩΤΟΥ (ΒΑ)
ΓΡΑΦΙΣΤΡΙΑ



ΕΛΕΑΝΑ ΠΑΝΔΙΑ (ΜΑ)
ΕΠΙΚΟΙΝΩΝΙΟΛΟΓΟΣ

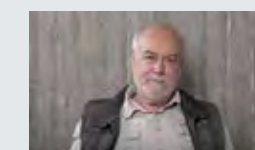

ΑΝΔΡΕΑΣ ΣΑΡΑΝΤΟΠΟΥΛΟΣ
(ΜΑ), ΣΚΗΝΟΓΡΑΦΟΣ



ΘΕΟΦΙΛΟΣ ΔΑΣΚΑΛΟΠΟΥΛΟΣ
(ΒΑ), ΑΡΧΙΤΕΚΤΟΝΑΣ
ΕΣΩΤΕΡΙΚΟΥ ΧΩΡΟΥ



ΕΜΜΑΝΟΥΗΛ ΗΛΙΑΚΗΣ (ΜΑ)
ARCHITECTURAL
& SPATIAL DESIGNER

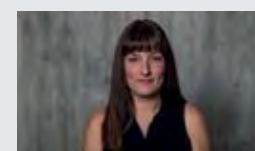

ΧΡΙΣΤΙΝΑ ΗΛΙΟΠΟΥΛΟΥ (ΜΑ)
DIGITAL DESIGNER



ΣΩΤΗΡΙΑ ΙΝΕΤΖΗ (ΜΑ)
ΑΡΧΙΤΕΚΤΟΝΑΣ



ΔΗΜΗΤΡΗΣ ΣΤΕΦΑΝΙΔΗΣ (ΜΑ)
ΓΡΑΦΙΣΤΑΣ



ΑΚΡΙΒΗ ΣΥΜΕΩΝΙΔΗ (ΜΑ)
ΓΡΑΦΙΣΤΡΙΑ, ΕΙΚΟΝΟΓΡΑΦΟΣ



ΔΑΝΑΗ ΤΖΟΤΖΟΥ (ΜΑ)
ΓΡΑΦΙΣΤΡΙΑ



ΤΟΥΜ ΤΡΑΝ (ΒΑ)
ΑΡΧΙΤΕΚΤΟΝΑΣ
ΕΣΩΤΕΡΙΚΟΥ ΧΩΡΟΥ

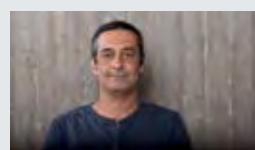

ΝΙΚΟΣ ΙΩΑΝΝΟΥ (ΜΑ)
ΑΡΧΙΤΕΚΤΟΝΑΣ
ΕΣΩΤΕΡΙΚΟΥ ΧΩΡΟΥ



ΔΗΜΗΤΡΗΣ ΚΑΝΕΛΛΟΠΟΥΛΟΣ
(ΒΑ), ΓΡΑΦΙΣΤΑΣ



ΒΑΣΙΛΗΣ ΚΑΠΑΡΕΛΙΩΤΗΣ (ΜSc)
ΑΡΧΙΤΕΚΤΟΝΑΣ



ΜΑΡΙΓΩ ΚΑΣΣΗ (ΜΑ)
ΕΙΚΑΣΤΙΚΟΣ



ΓΙΩΡΓΟΣ ΤΣΑΒΑΛΟΣ (ΜΑ)
ΓΡΑΦΙΣΤΑΣ



ΠΑΝΤΕΛΗΣ ΤΣΑΒΑΛΟΣ (ΜΑ)
ΙΣΤΟΡΙΚΟΣ ΤΗΣ ΤΕΧΝΗΣ



ΠΑΝΑΓΙΩΤΗΣ ΤΣΑΛΛΑΒΡΕΤΤΑΣ
(ΒΑ), ΓΡΑΦΙΣΤΑΣ



ΣΟΦΙΑ ΤΣΟΥΡΤΗ (ΜΑ)
ΕΠΙΚΟΙΝΩΝΙΟΛΟΓΟΣ



ΣΤΑΥΡΟΣ ΚΑΣΣΗΣ (ΜΑ)
ΕΙΚΑΣΤΙΚΟΣ

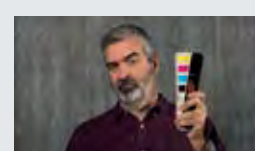

ΑΛΕΞΑΝΔΡΟΣ ΚΟΚΚΟΛΑΣ (ΜΑ)
ΓΡΑΦΙΣΤΑΣ



ΝΙΚΟΣ ΚΟΥΤΣΗΣ (ΒΑ)
ΣΧΕΔΙΑΣΤΗΣ ΚΟΜΙΚΣ,
ΕΙΚΟΝΟΓΡΑΦΟΣ



ΔΗΜΗΤΡΗΣ ΚΡΙΤΣΩΤΑΚΗΣ (ΜΑ)
ΓΡΑΦΙΣΤΑΣ, ΕΙΚΑΣΤΙΚΟΣ



ΧΡΗΣΤΟΣ ΦΙΛΙΠΠΟΥΣΗΣ
(ΒΑ), ΦΩΤΟΓΡΑΦΟΣ



ΔΡ. ΜΙΛΤΟΣ ΦΡΑΓΚΟΠΟΥΛΟΣ
ΙΣΤΟΡΙΚΟΣ ΤΗΣ ΤΕΧΝΗΣ



ΚΑΤΕΡΙΝΑ ΦΩΤΕΙΝΟΠΟΥΛΟΥ
(ΒΑ), ΓΡΑΦΙΣΤΡΙΑ



ΕΛΙΣΑΒΕΤ ΧΡΥΣΟΧΟΪΔΗ (PhD)
ΑΡΧΙΤΕΚΤΟΝΑΣ





①

ΕΛΕΥΘΕΡΟ
ΣΧΕΔΙΟ
Α ΕΤΟΣ

1. ΚΩΝΣΤΑΝΤΙΝΑ ΤΣΟΡΤΖΗ
2. ΜΕΛΙΝΑ ΧΑΤΖΗΠΙΤΡΗ
3. ΑΝΔΡΙΑΝΑ ΒΡΑΠΙ
4. ΚΛΕΙΩ ΚΑΤΕΒΑΘΗ
5. ΑΝΔΡΕΑΣ ΠΕΝΤΣΑΝΣΚΙ



⑤

⑦

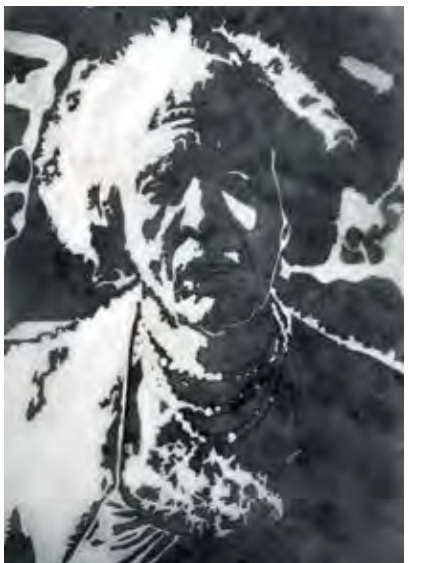

⑥



②



③



④

ΠΕΙΡΑΜΑΤΙΚΟ
ΣΧΕΔΙΟ
Α ΕΤΟΣ

6-8. ΓΙΑΝΝΗΣ ΧΑΡΙΤΙΔΗΣ



⑧

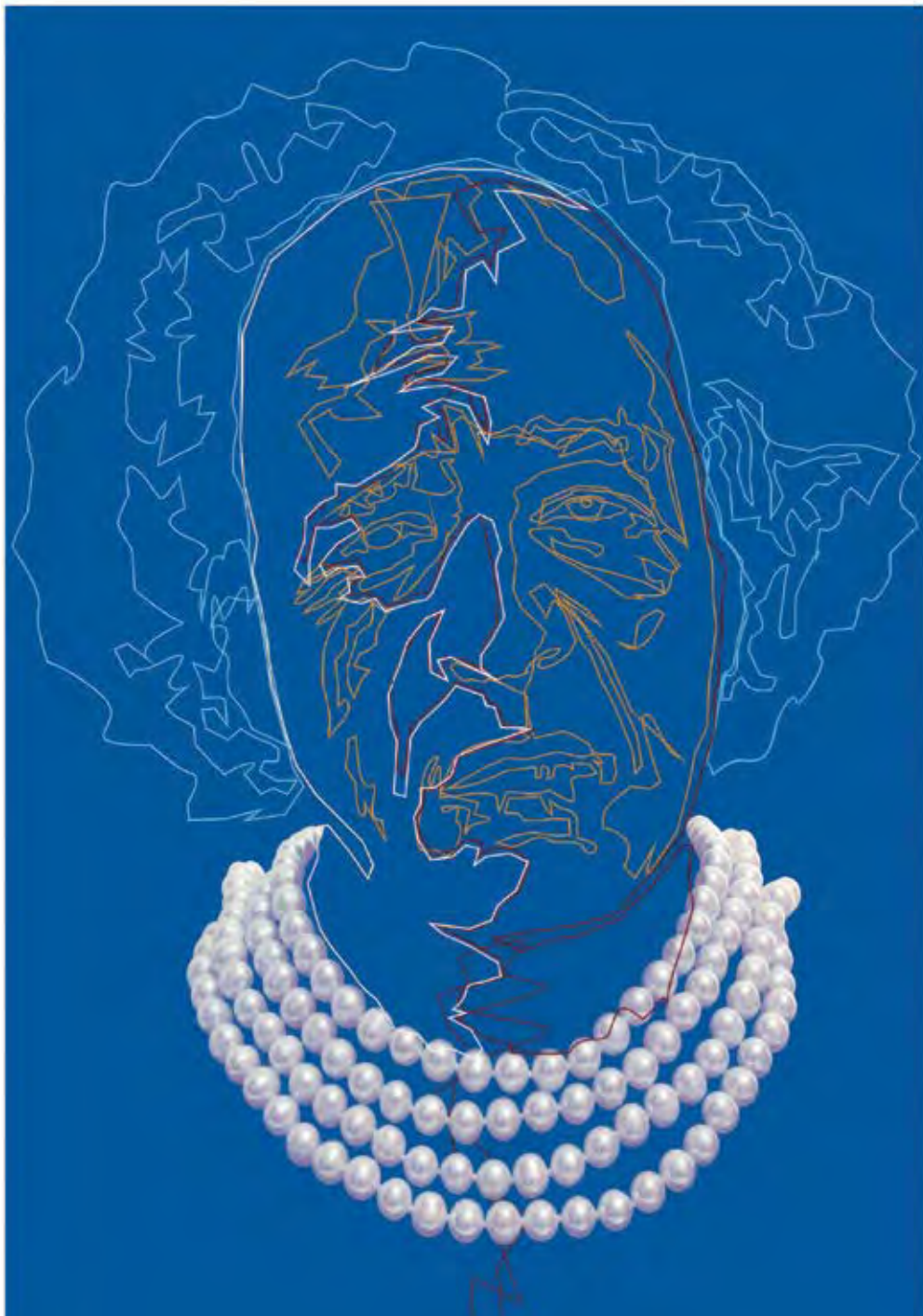

①



②

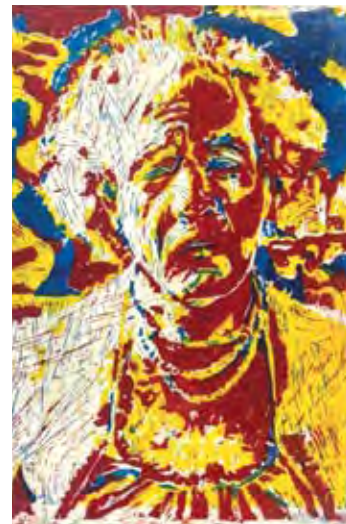

③



④

ΠΕΙΡΑΜΑΤΙΚΟ

ΣΧΕΔΙΟ

Α ΕΤΟΣ

1-4. ΓΙΑΝΝΗΣ ΧΑΡΙΤΙΔΗΣ

Προσπαθώ να χρησιμοποιώ
τα χρώματα όπως οι λέξεις
δημιουργούν τα ποιήματα,
όπως οι νότες κάνουν τη
μουσική.

—Joan Miró



⑤

⑥



ΣΤΟΙΧΕΙΑ

ΓΡΑΦΙΣΤΙΚΗΣ

Α ΕΤΟΣ

5. ΚΩΝΣΤΑΝΤΙΝΑ ΤΖΑΝΑΚΑΚΗ
6. ΙΩΑΝΝΑ ΘΑΝΑΣΗ

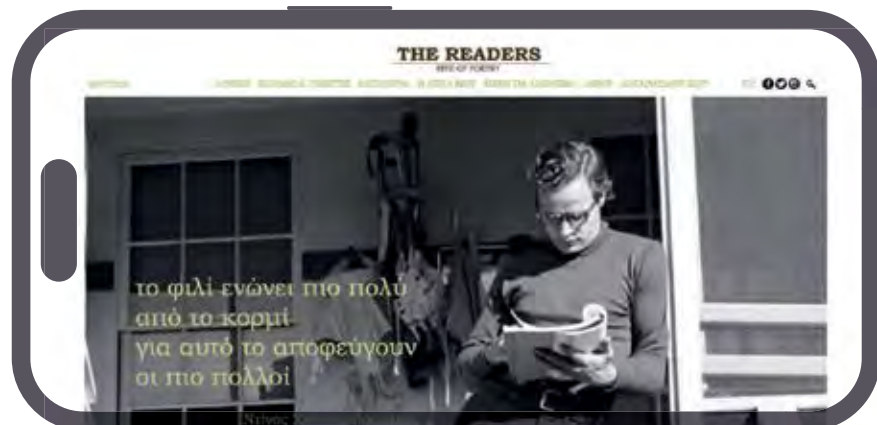

THE READERS
SITE OF POETRY

Πρόκειται για ένα web site ποιησης, με έδρα την Αθήνα, από το 2020. Δίνει την δυνατότητα σε όσους αγαπάνε την ποίηση, να έχουν πρόσβαση σε ιστοσελίδες ποιημάτων, ομοιοεπίσημα ποιητικά συλλογικά, επισκευόμενα ποιητικά συγγραφέα. Διαθέτει επίσης ενσωματωμένη περιγραφή που ο αναγνώστης θέλησει να πάρει ένα αποδεδειγμένο βιβλίο. Η ανάγνωση ποιημάτων γίνεται ακόμα πιο ευχάριστη καθώς υπάρχει μια προτεινόμενη λίστα αναπαραγωγής μουσικής που συνεχώς αναλλάσσει κομμάτια και προτεινόμενα σημεία ανάγνωσης μέσα στην πόλη.

THE READERS
SITE OF POETRY

Μουσική

Τιτλος

Κατηγορία

Ετικέτες

ΜΕΡΗ ΓΙΑ ΔΙΑΒΑΣΜΑ

Επιλογή (και των άλλων) ποιημάτων

Καθημερινά

Εβδομαδιαία

Μηνιαία

Εξαμηνιαία

Ετήσια

ΣΤΟΙΧΕΙΑ
DIGITAL DESIGN
A ΕΤΟΣ
I. ΓΙΩΡΓΟΣ ΦΡΑΓΚΙΑΔΑΚΗΣ

1



2



3



ΒΑΣΙΚΟ
ΣΧΕΔΙΟ
A ΕΤΟΣ

2. ΑΛΕΞΑΝΔΡΟΣ ΚΟΥΤΣΑΝΔΡΕΟΥ
3. ΑΡΤΕΜΙΣ ΤΣΟΥΜΑΝΗ
4. ΛΥΔΙΑ ΚΟΡΟΜΒΟΚΗ



4

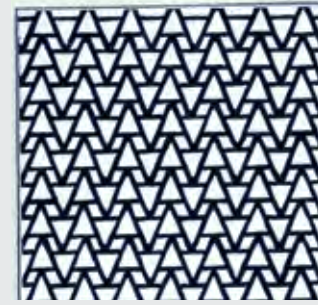
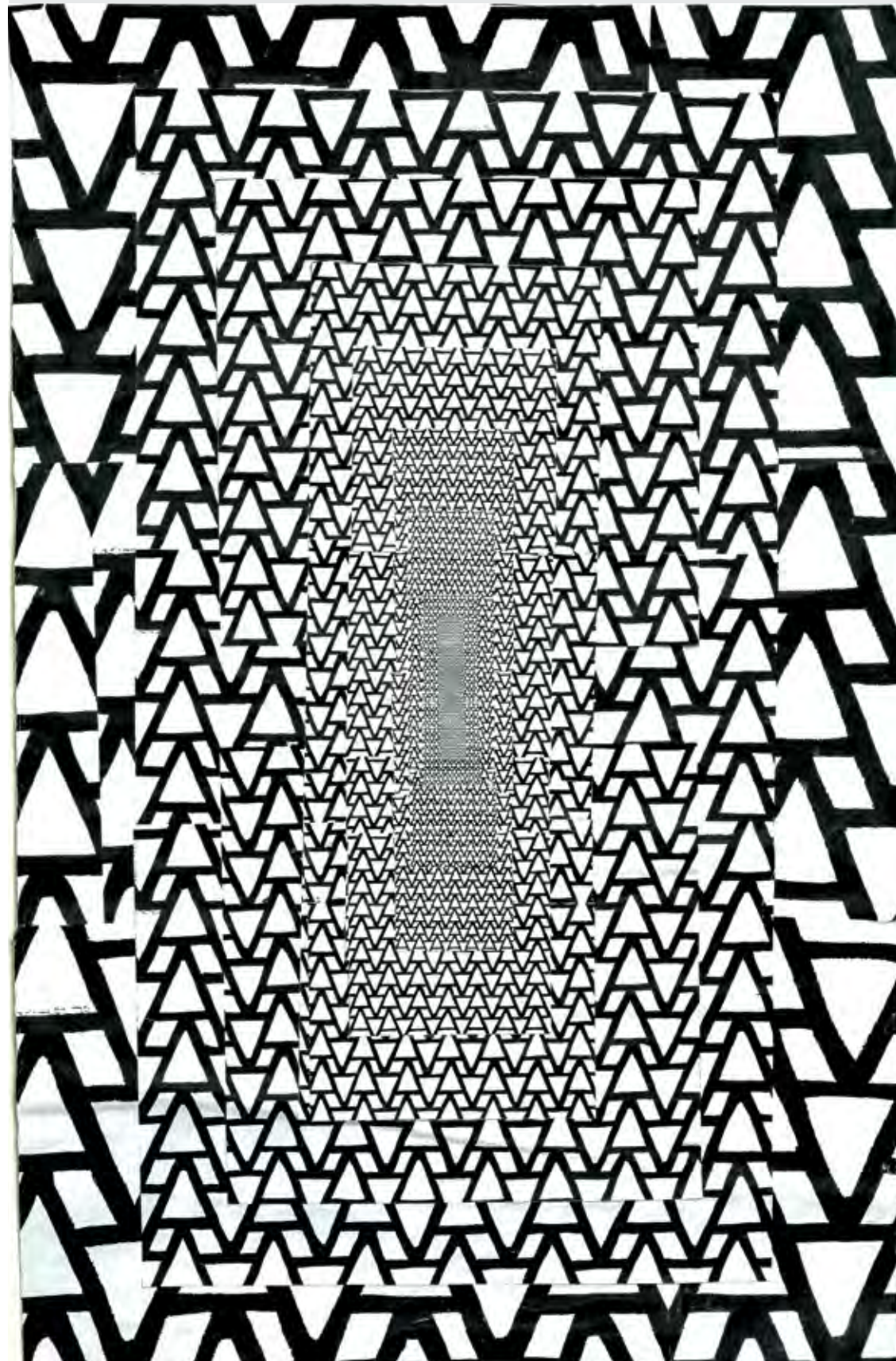

ΣΤΟΙΧΕΙΑ
ΓΡΑΦΙΣΤΙΚΗΣ
Α ΕΤΟΣ

ΡΟΗ ΚΑΡΕΤΣΟΥ

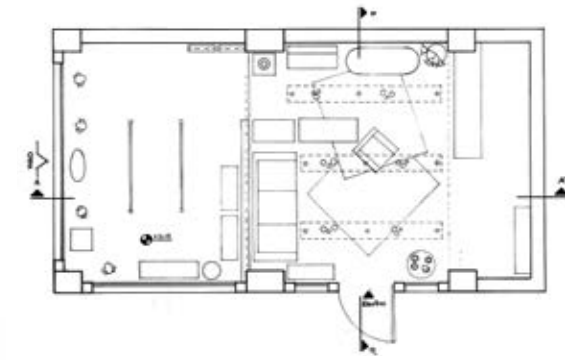
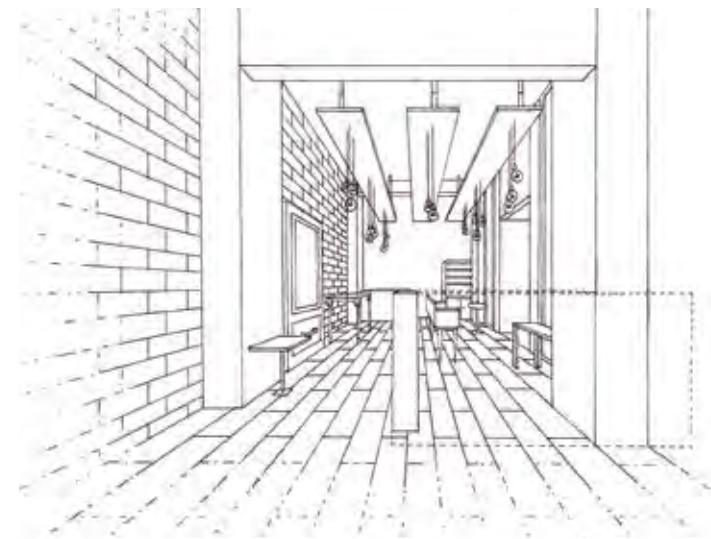

ΣΤΟΙΧΕΙΑ
ΑΡΧΙΤΕΚΤΟΝΙΚΗΣ
Α ΕΤΟΣ

1. ΘΑΛΕΙΑ ΣΑΒΒΟΠΟΥΛΟΥ
2. ΟΔΥΣΣΕΑΣ ΤΟΠΑΛΙΔΗΣ

①



Το Design δημιουργεί
κουλτούρα. Η κουλτούρα
διαμορφώνει αξίες. Οι αξίες
καθορίζουν το μέλλον.

—Robert L. Peters



②



①

ΠΕΙΡΑΜΑΤΙΚΟ

ΣΧΕΔΙΟ

A ΕΤΟΣ

1. ΚΩΝΣΤΑΝΤΙΝΟΣ ΣΙΔΕΡΗΣ

ΒΑΣΙΚΟ ΣΧΕΔΙΟ A ΕΤΟΣ | 2. ΒΑΣΙΛΙΚΗ ΚΑΡΑΚΥΡΙΑΚΟΥ



②

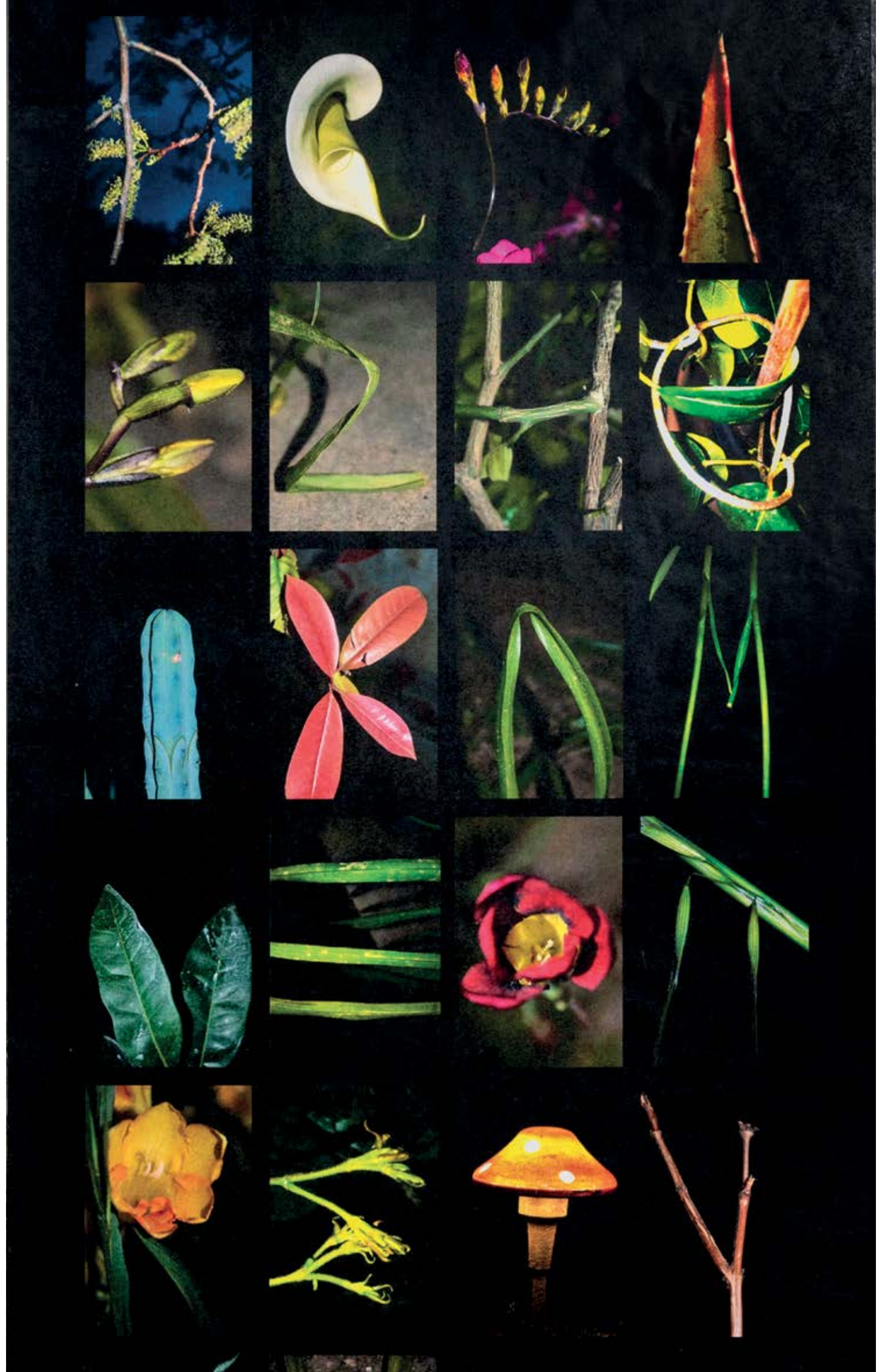



1

ΨΗΦΙΑΚΟ DESIGN ΕΙΣΑΓΩΓΗ Α ΕΤΟΣ

2. ΜΑΡΙΑ ΚΟΥΜΟΥΤΟΠΟΥΛΟΥ
3. ΚΑΛΛΙΟΠΗ ΚΟΙΝΟΥΣΗ
4. ΜΑΡΙΑΝΑ ΑΛΕΞΑΚΗ
5. ΝΙΚΗ ΔΕΛΑΒΙΑ



ΣΤΟΙΧΕΙΑ ΓΡΑΦΙΣΤΙΚΗΣ

Α ΕΤΟΣ

1. ΑΝΝΑ ΓΚΙΚΑ



2



3



4



5



6



PRODUCT

DESIGN ΦΩΤΙΣΜΟΣ

Β ΕΤΟΣ

INTERIOR

DESIGN

6. ΑΙΚΑΤΕΡΙΝΗ ΣΠΥΡΟΥ

Η ηθική, σαν φυσική επιλογή, κάνει τη ζωή βιώσιμη. Η αισθητική, σαν αισθητηριακή επιλογή, κάνει τη ζωή όμορφη και υπέροχη, τη γεμίζει με νέες πολυποίκιλες μορφές, την κάνει να προοδεύει και να αλλάζει.

—Oscar Wilde

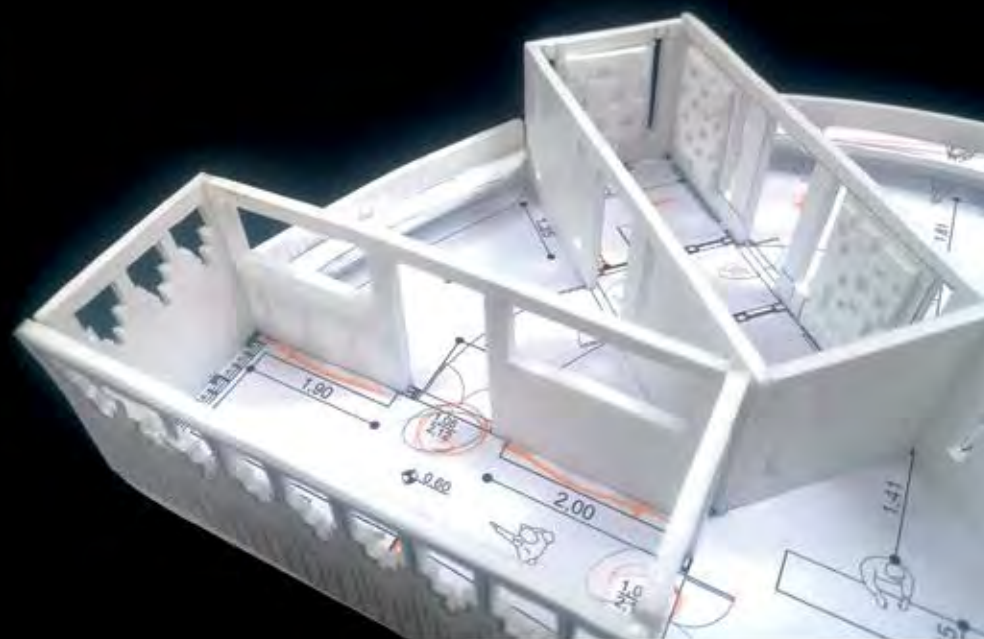
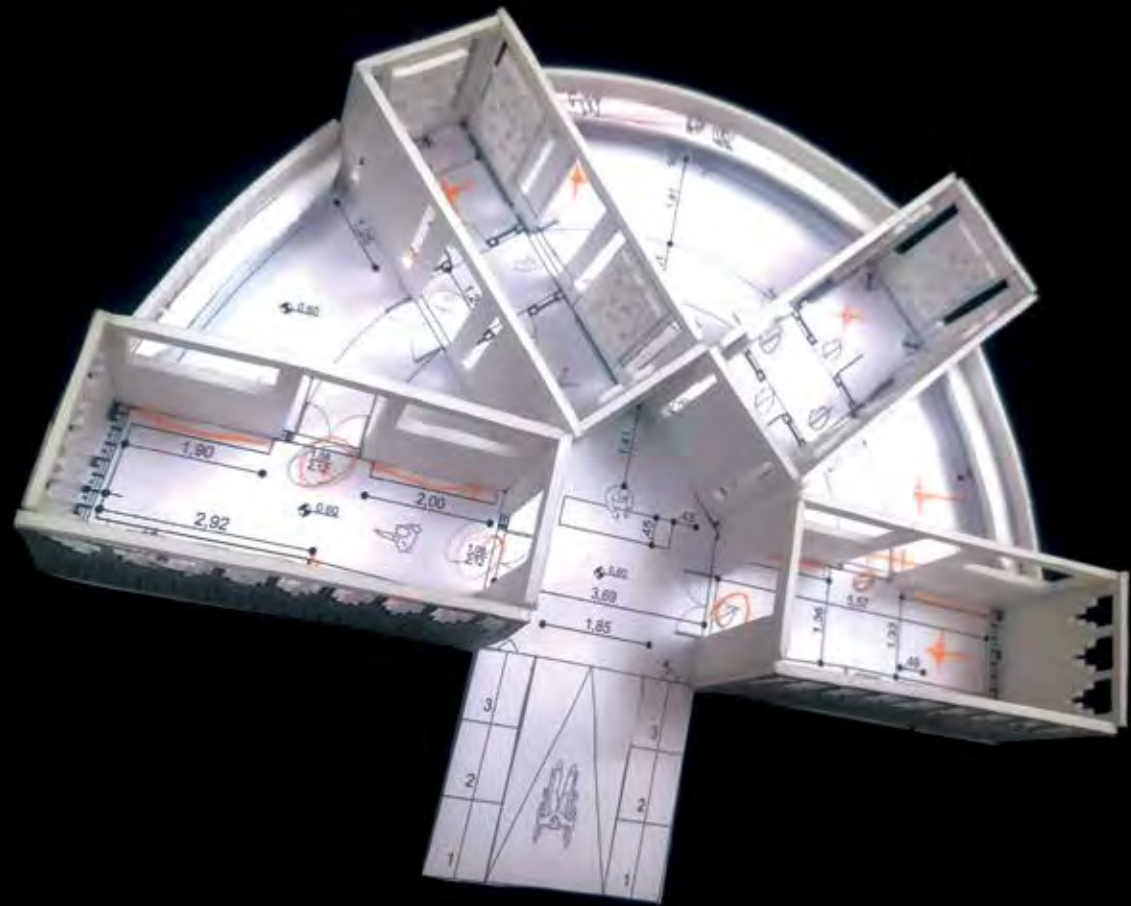
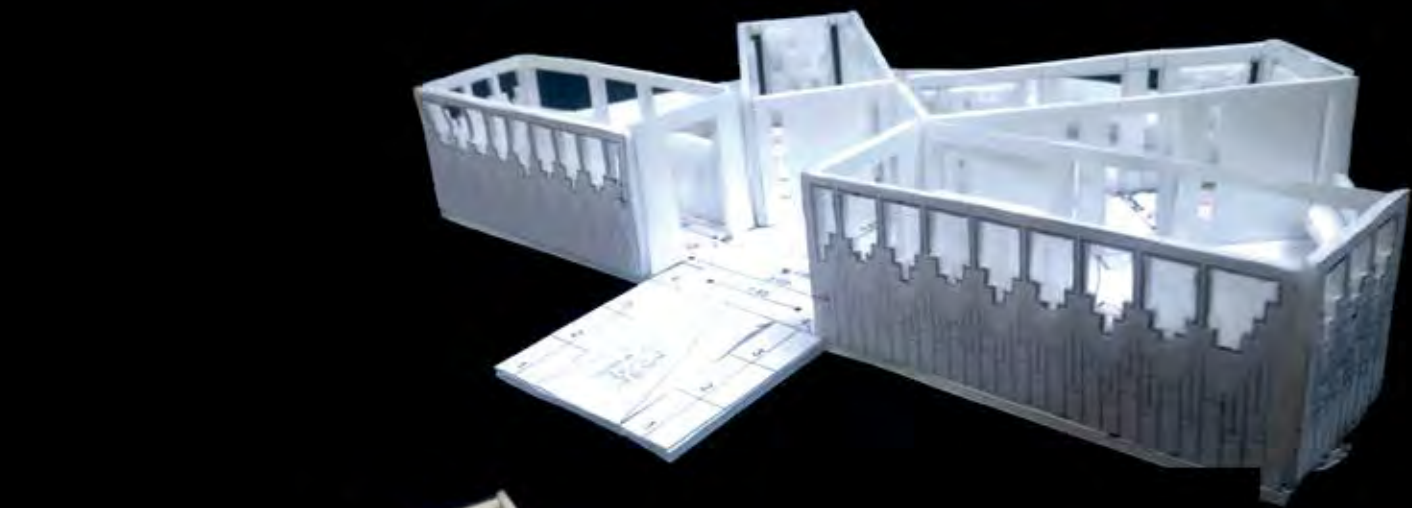

ΑΡΧΙΤΕΚΤΟΝΙΚΗ ΣΥΝΘΕΣΗ
Β ΕΤΟΣ INTERIOR DESIGN

ΑΡΤΕΜΙΣ ΚΟΚΚΙΝΟΥ



①

ΓΛΥΠΤΙΚΕΣ
ΚΑΤΑΣΚΕΥΕΣ
B) ΕΤΟΣ

1. ΕΥΑ ΑΛΕΥΡΟΦΑ

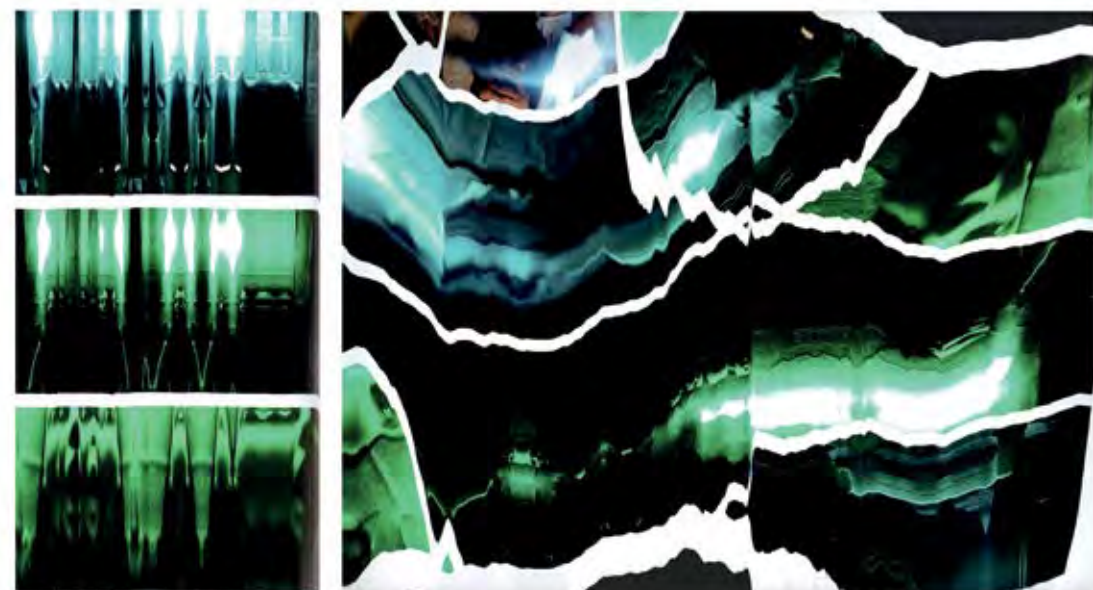

②

ΕΙΚΑΣΤΙΚΕΣ
ΕΦΑΡΜΟΓΕΣ
B) ΕΤΟΣ

2-4. ΑΡΤΕΜΙΣ ΚΟΚΚΙΝΟΥ



③



④

PRODUCT DESIGN ΦΩΤΙΣΜΟΣ
B) ΕΤΟΣ INTERIOR DESIGN

5. ΚΩΝΣΤΑΝΤΙΝΑ ΤΖΑΝΑΚΑΚΗ

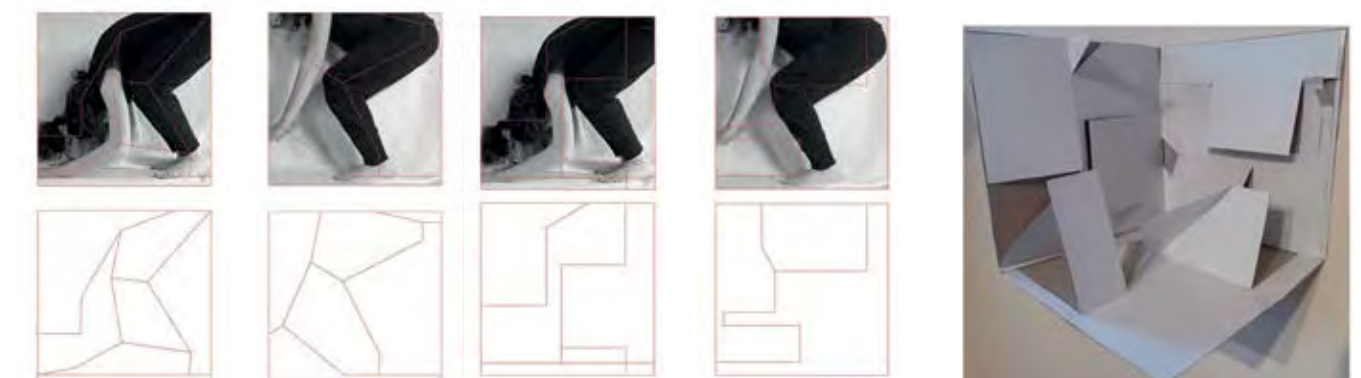

⑤

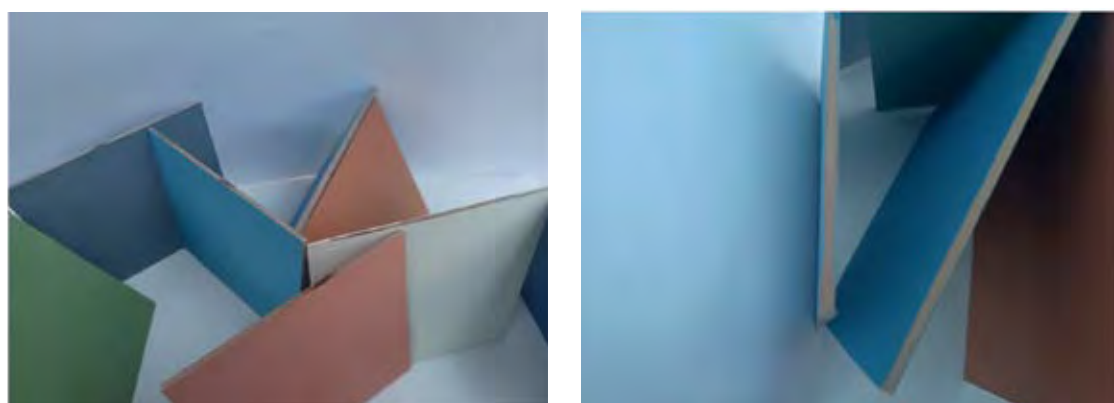
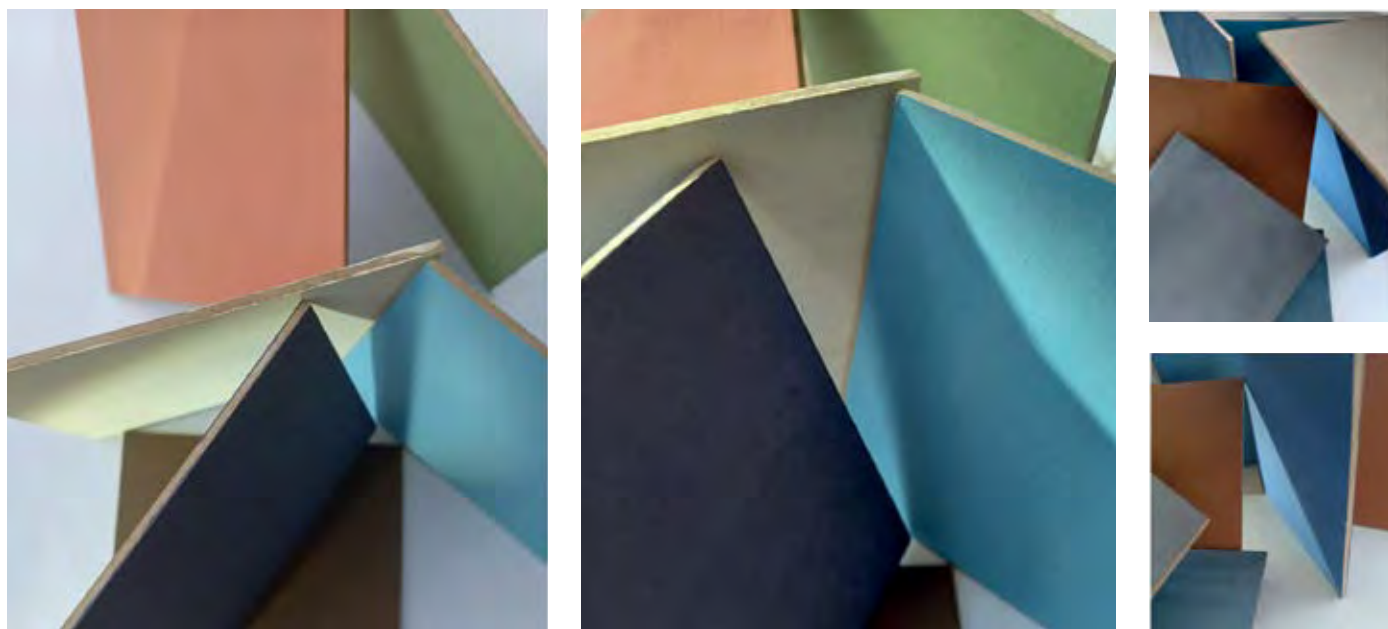

①

PRODUCT
DESIGN ΦΩΤΙΣΜΟΣ
B (ΕΤΟΣ
INTERIOR
DESIGN

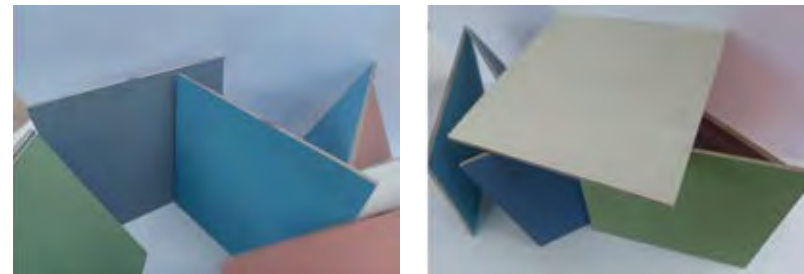

I. ΚΩΝΣΤΑΝΤΙΝΑ ΤΖΑΝΑΚΑΚΗ

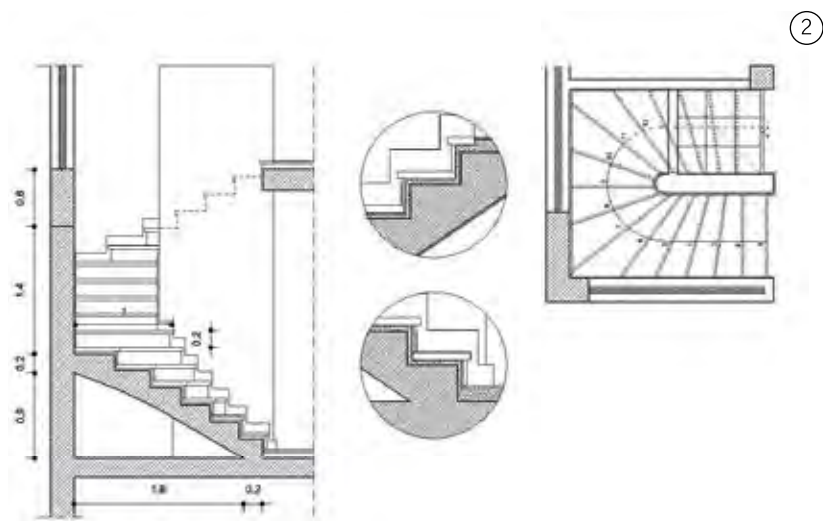

②

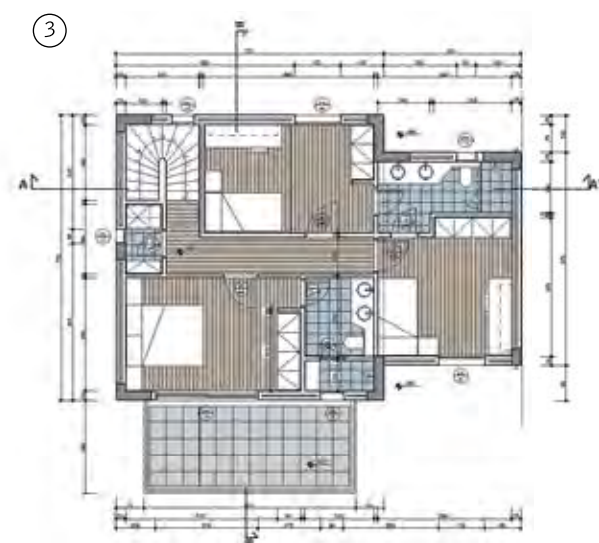

③



④

ΟΙΚΟΔΟΜΙΚΗ
B (ΕΤΟΣ
INTERIOR
DESIGN

2. ΜΑΡΙ ΜΑΡΤΙΝ
3, 4. ΜΑΡΙΑ ΚΟΥΜΟΥΤΟΠΟΥΛΟΥ

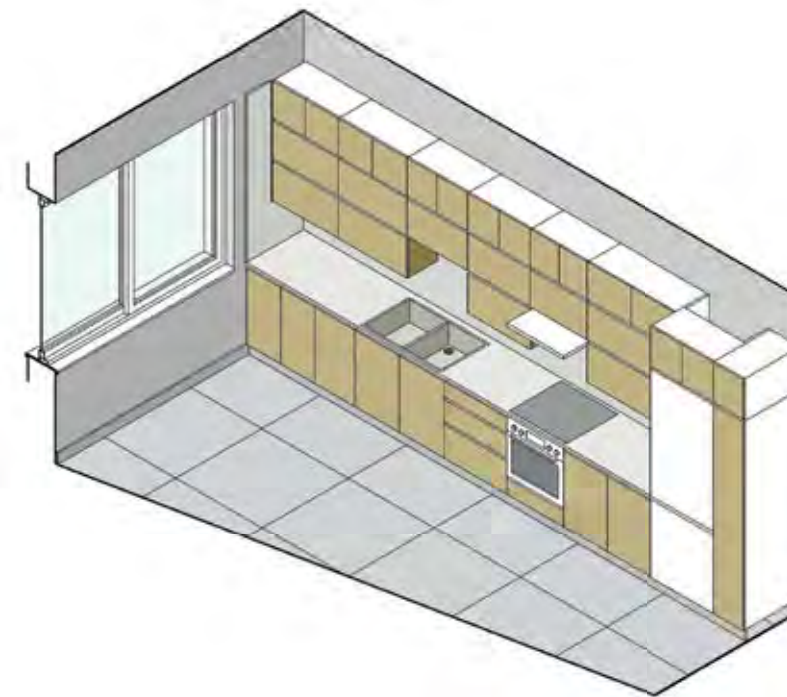

⑤

ΣΧΕΔΙΑΣΜΟΣ
ΕΠΙΠΛΟΥ
B (ΕΤΟΣ
INTERIOR
DESIGN

5. ΚΑΤΕΡΙΝΑ ΝΙΩΤΗ

ΨΗΦΙΑΚΟ DESIGN
B (ΕΤΟΣ INTERIOR DESIGN

⑥

6. ΔΗΜΗΤΡΑ ΠΑΠΑΓΙΑΝΝΗ

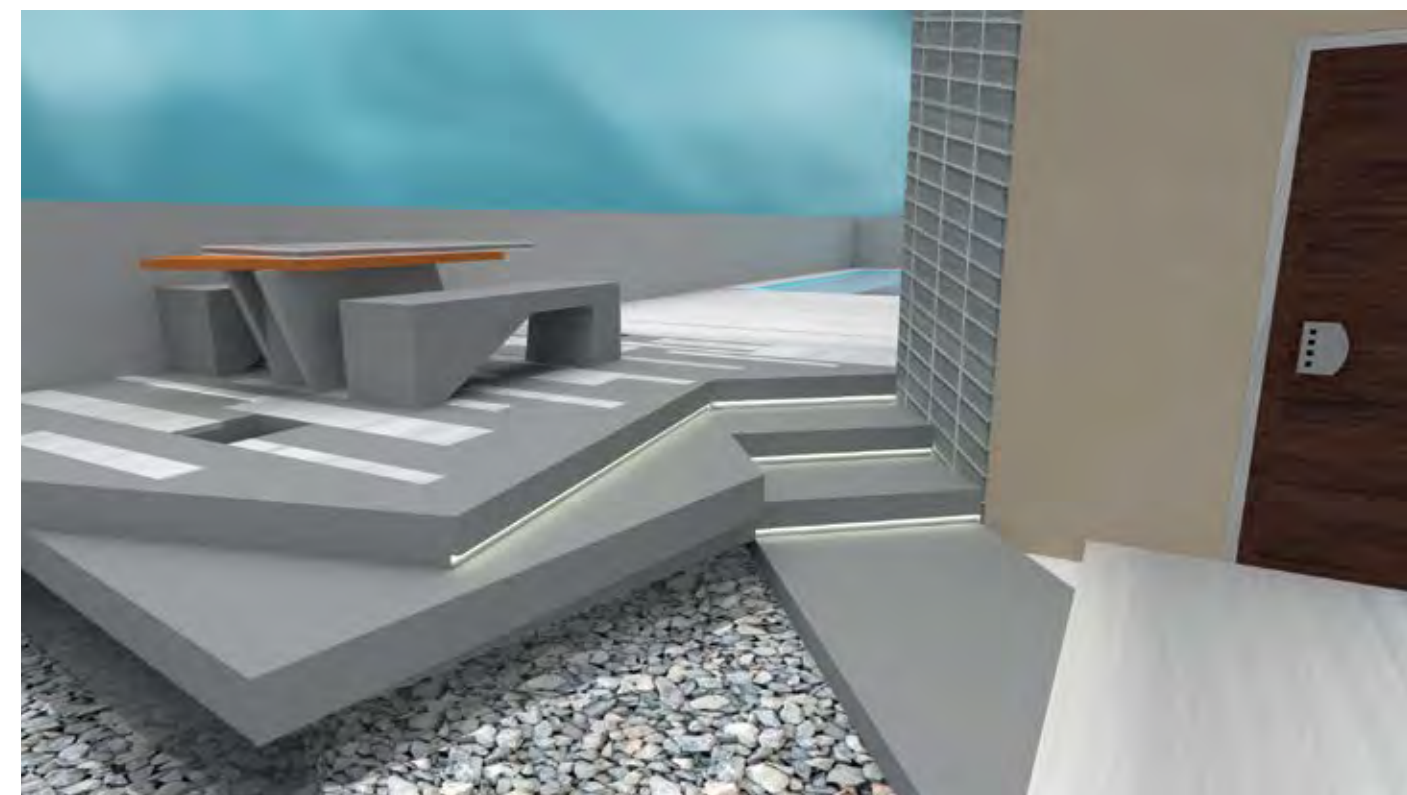



①

ΣΤΟΙΧΕΙΑ ΓΡΑΦΙΣΤΙΚΗΣ

Α ΕΤΟΣ

Ι. ΚΑΕΣΤΑ ΛΕΚΑΙ

PRODUCT DESIGN ΦΩΤΙΣΜΟΣ

Β ΕΤΟΣ INTERIOR DESIGN

2. ΣΠΥΡΟΣ ΚΙΤΣΟΠΑΝΟΣ

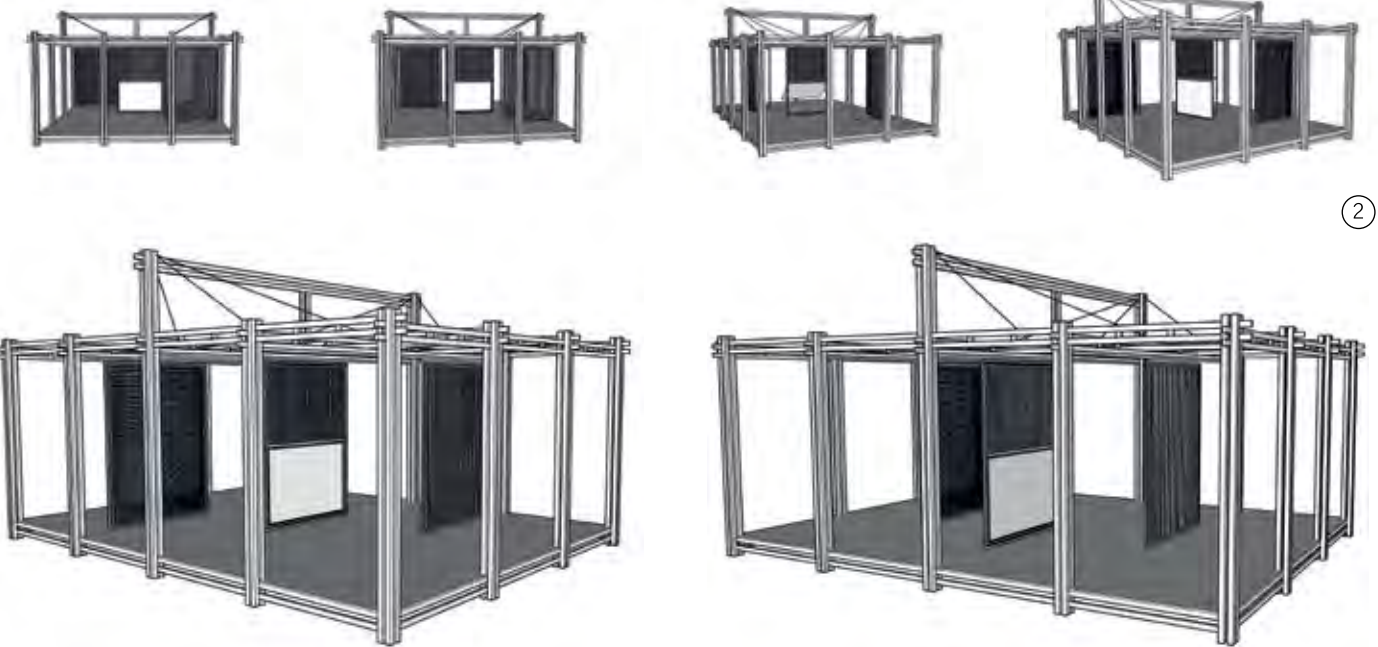

②

Το πιο σημαντικό μέρος του σχεδιασμού είναι να βρεις όλα τα προβλήματα που πρέπει να λυθούν. Τα υπόλοιπα είναι λεπτομέρειες.

—Soumeet Lanka



①



③



②



④

ΨΗΦΙΑΚΟ DESIGN ΑΡΧΙΤΕΚΤΟΝΙΚΟ
 Β ΕΤΟΣ INTERIOR DESIGN

1,2. ΜΑΡΙΑ ΜΙΧΑΛΟΛΙΑΚΟΥ, ΔΗΜΗΤΡΑ ΠΑΠΑΓΙΑΝΝΗ, ΑΛΙΚΗ ΑΡΑΒΑΝΤΙΝΟΥ

ΨΗΦΙΑΚΟ DESIGN ΑΡΧΙΤΕΚΤΟΝΙΚΟ
 Γ ΕΤΟΣ INTERIOR DESIGN

3. ΑΛΕΞΑΝΔΡΑ ΜΠΑΚΑ
 4. ΠΕΤΡΟΣ ΧΑΡΙΤΟΣ



①

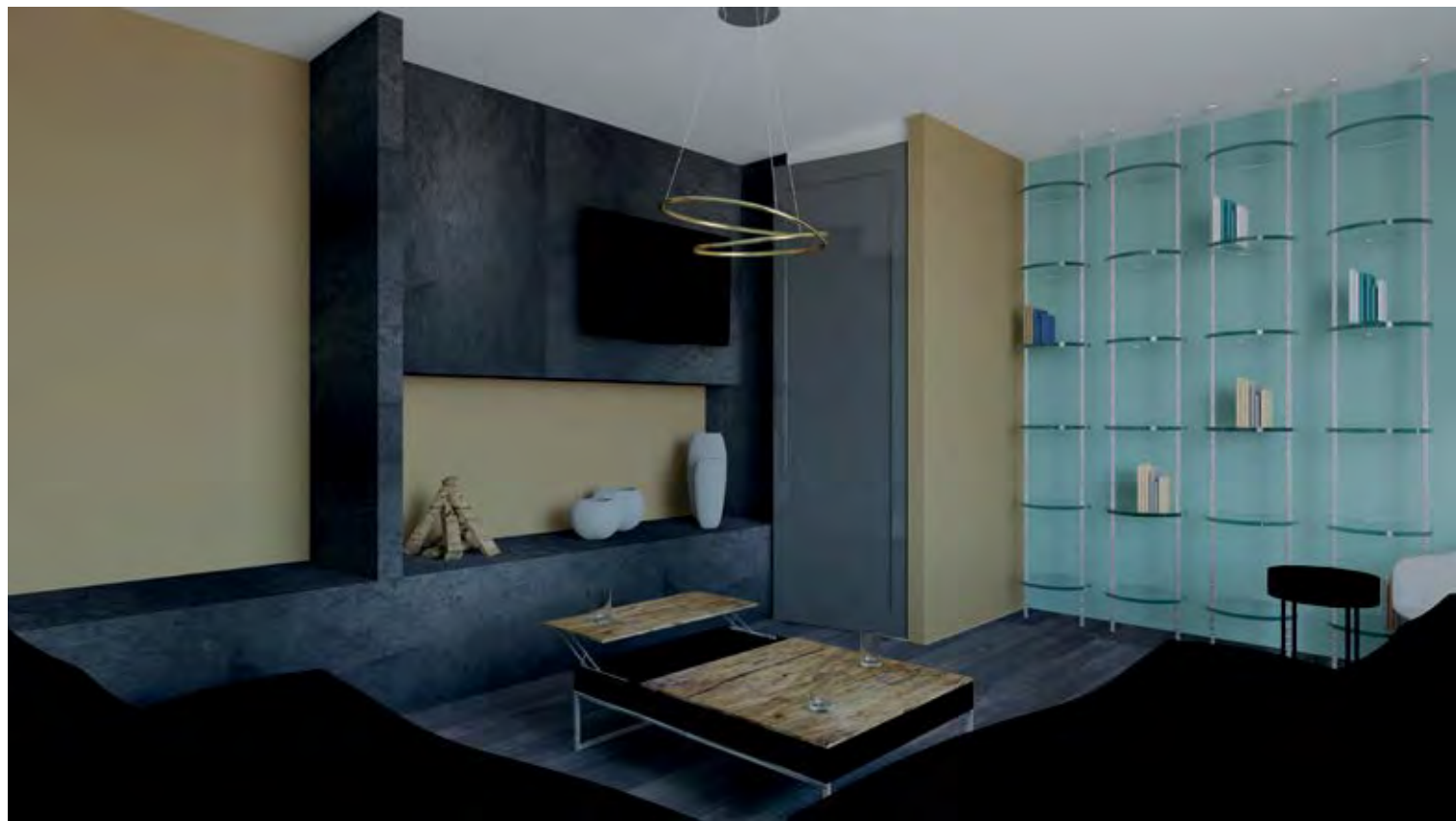

②

ΨΗΦΙΑΚΟ DESIGN ΑΡΧΙΤΕΚΤΟΝΙΚΟ
 Γ ΕΤΟΣ INTERIOR DESIGN

1. ΚΩΝΣΤΑΝΤΙΝΑ ΤΣΙΩΛΗ
 2. ΧΡΙΣΤΙΝΑ ΚΟΥΛΙΑ
 3. ΠΕΤΡΟΣ ΧΑΡΙΤΟΣ



③



ΨΗΦΙΑΚΟ DESIGN ΑΡΧΙΤΕΚΤΟΝΙΚΟ
Γ ΕΤΟΣ INTERIOR DESIGN

ΜΑΡΙΑ ΜΙΧΑΛΟΛΙΑΚΟΥ



①



④

ΓΛΥΠΤΙΚΕΣ
ΚΑΤΑΣΚΕΥΕΣ
B ΕΤΟΣ

1. ΧΡΙΣΤΙΝΑ ΠΑΠΑΔΗΜΗΤΡΙΟΥ
2. 5. ΝΑΤΑΛΙΑ ΚΟΥΡΣΟΥΜΗ
3. ΙΛΕΑΝΑ ΧΑΤΖΗΓΕΩΡΓΙΟΥ
4. ΕΛΠΙΔΑ ΜΑΡΣΕΛΟΥ

②



⑤

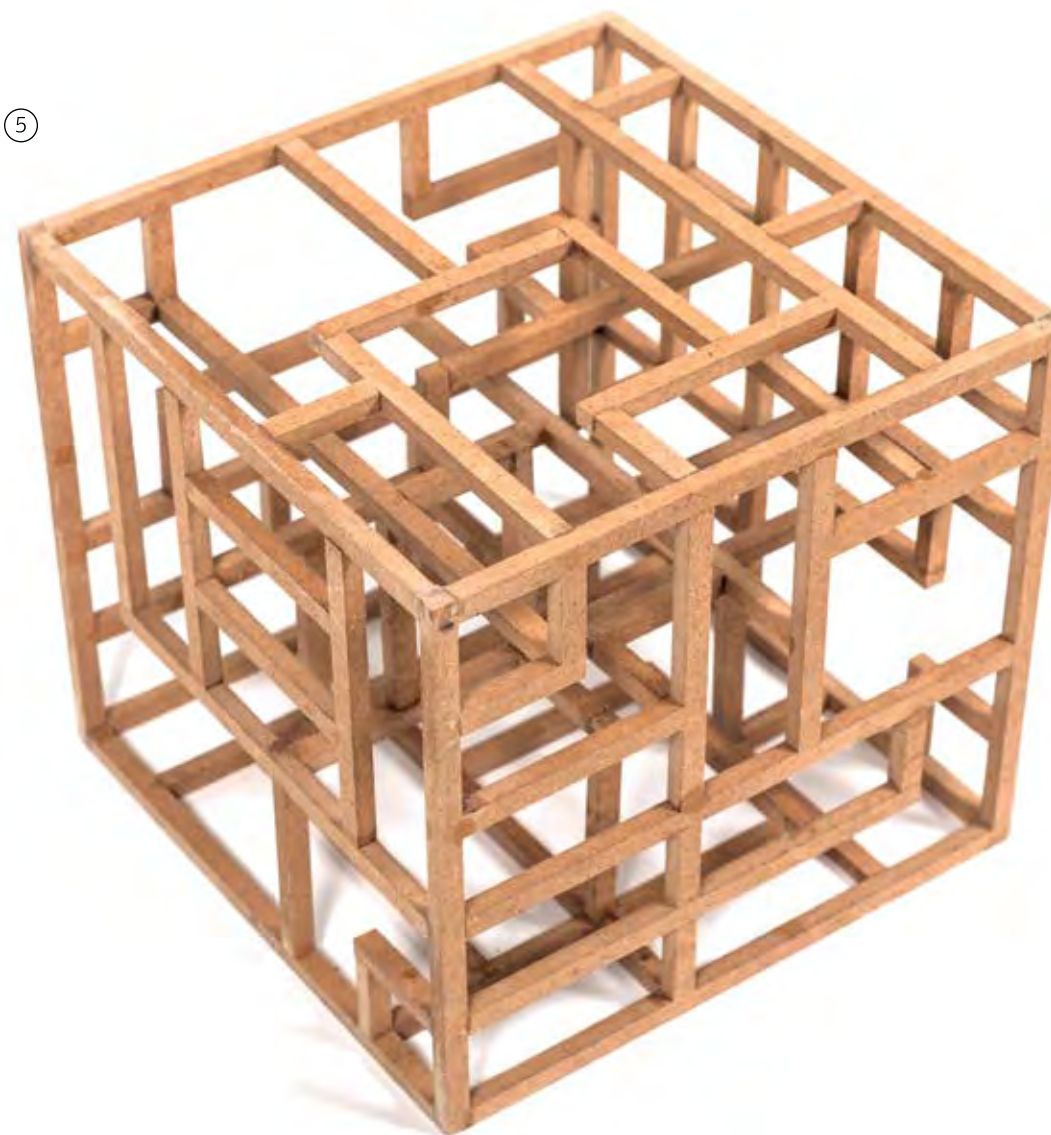

③

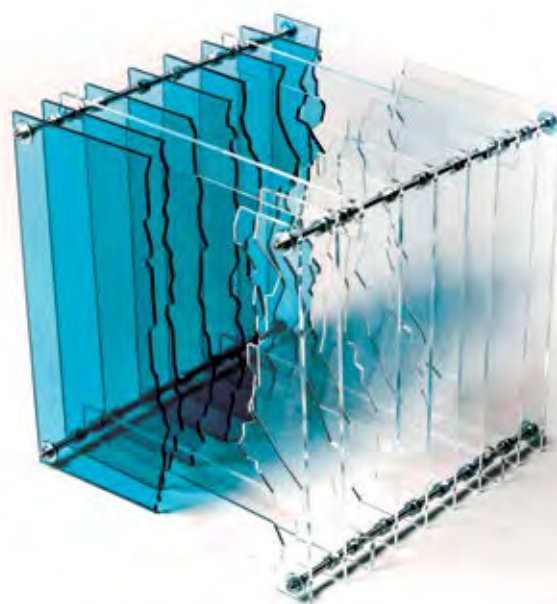

Ένα πράγμα
μας ενδιαφέρει
περισσότερο από
οτιδήποτε άλλο:
η άμβλυση της
διαφοράς μεταξύ
τέχνης και ζωής.

—Marcel Duchamp



①



②

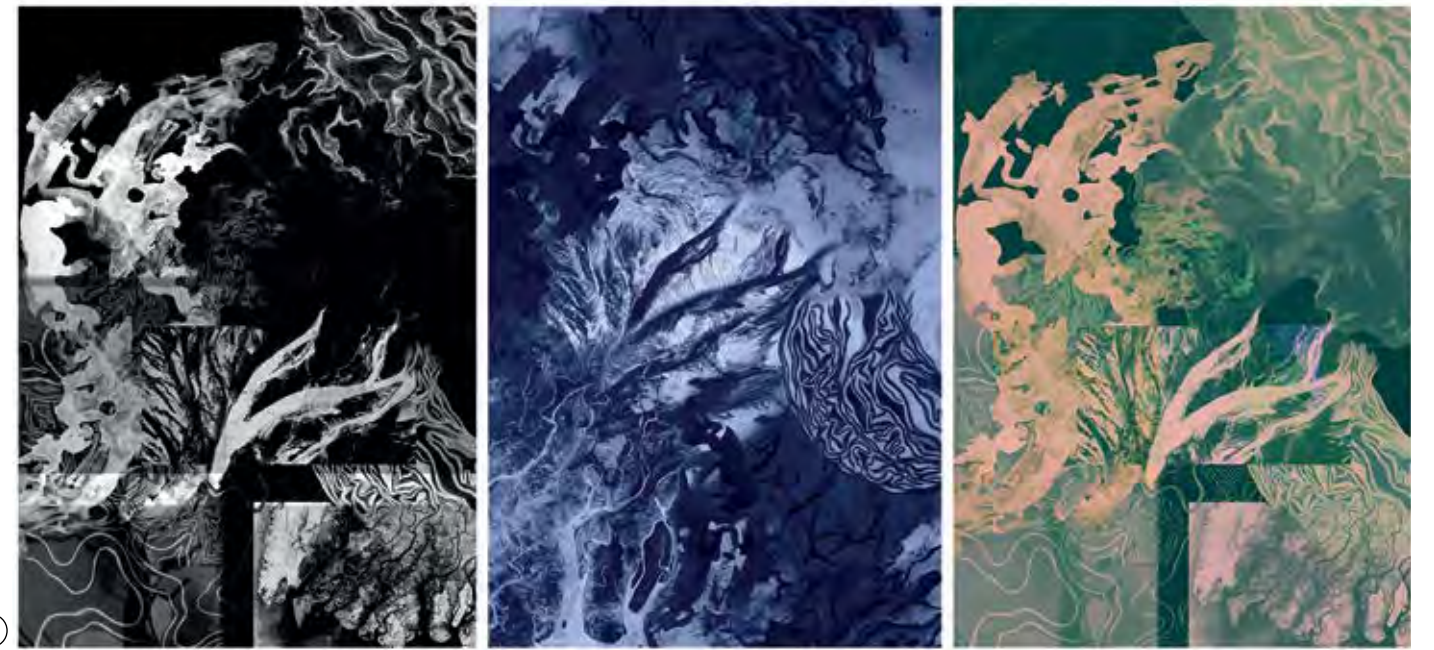

③

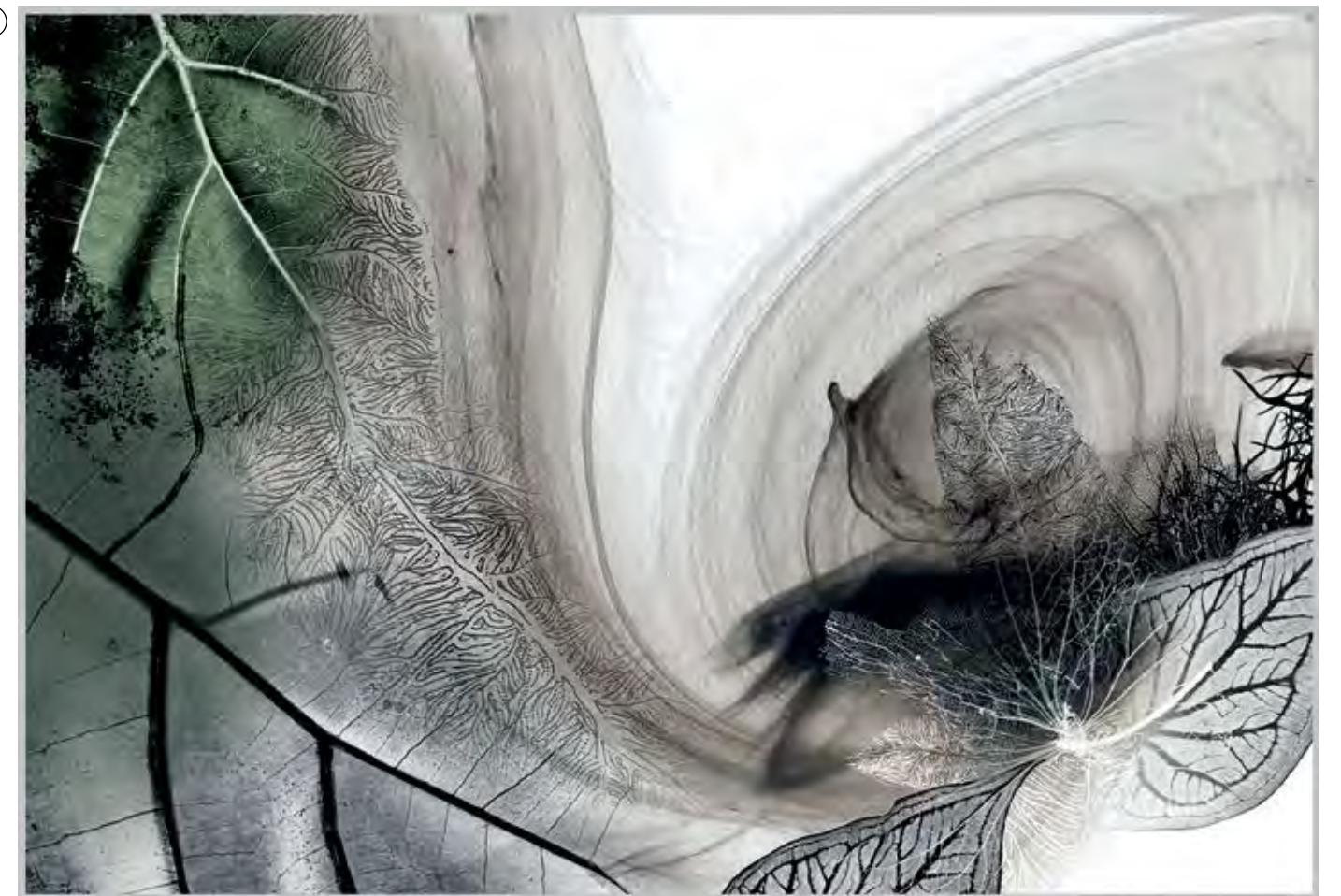

④

⑤

ΕΙΚΑΣΤΙΚΕΣ

ΕΦΑΡΜΟΓΕΣ

Β ΕΤΟΣ

1-24. ANNA BITZA
35. ELENA KONSTANTINIDH

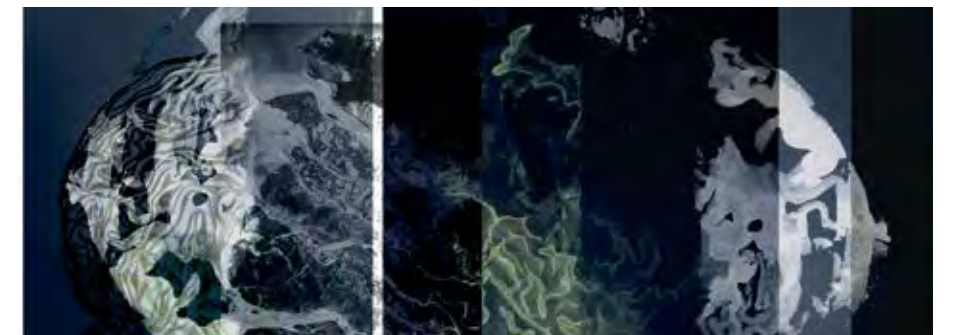



Αποστολή της τέχνης
είναι να αποκαλύπτει τη
σχέση του ανθρώπου με
το περιβάλλον του.
—D.H. Lawrence



BRANDING
ETOS
DIGITAL
DESIGN
MAPINA TZATZO



MOTION
GRAPHICS
ETOS
DIGITAL
DESIGN
ΛΑΜΠΡΟΣ ΓΕΩΡΓΙΟΥ

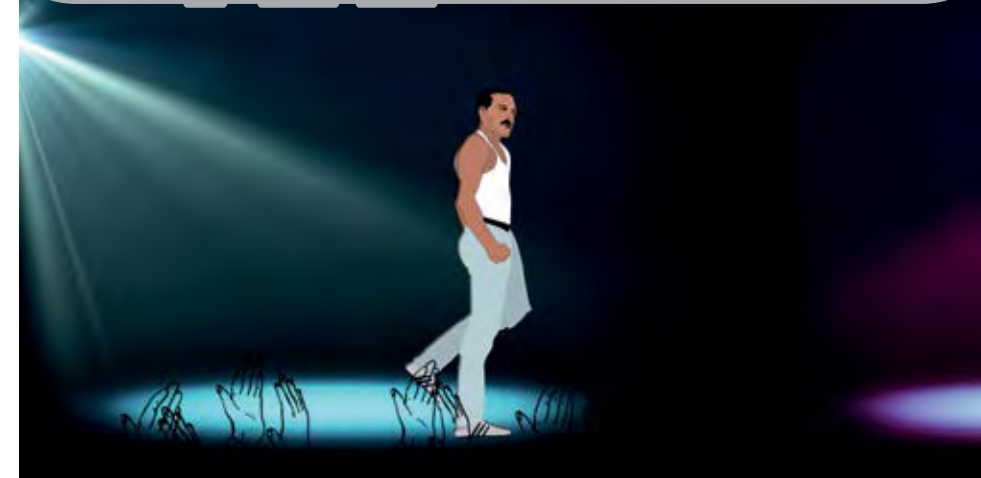
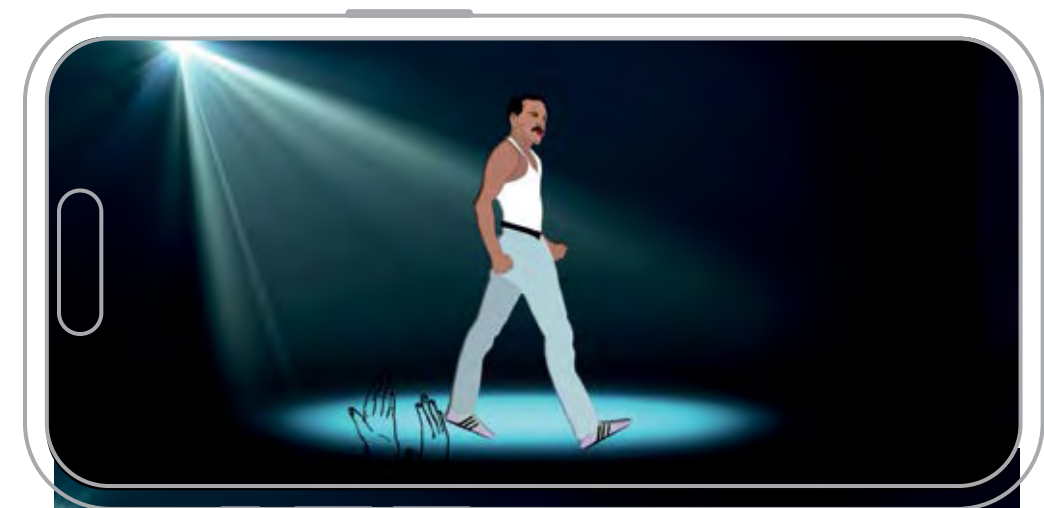

DIGITAL
ILLUSTRATION
ETOS
DIGITAL
DESIGN
ΘΑΛΕΙΑ ΣΑΒΒΟΠΟΥΛΟΥ





①



③

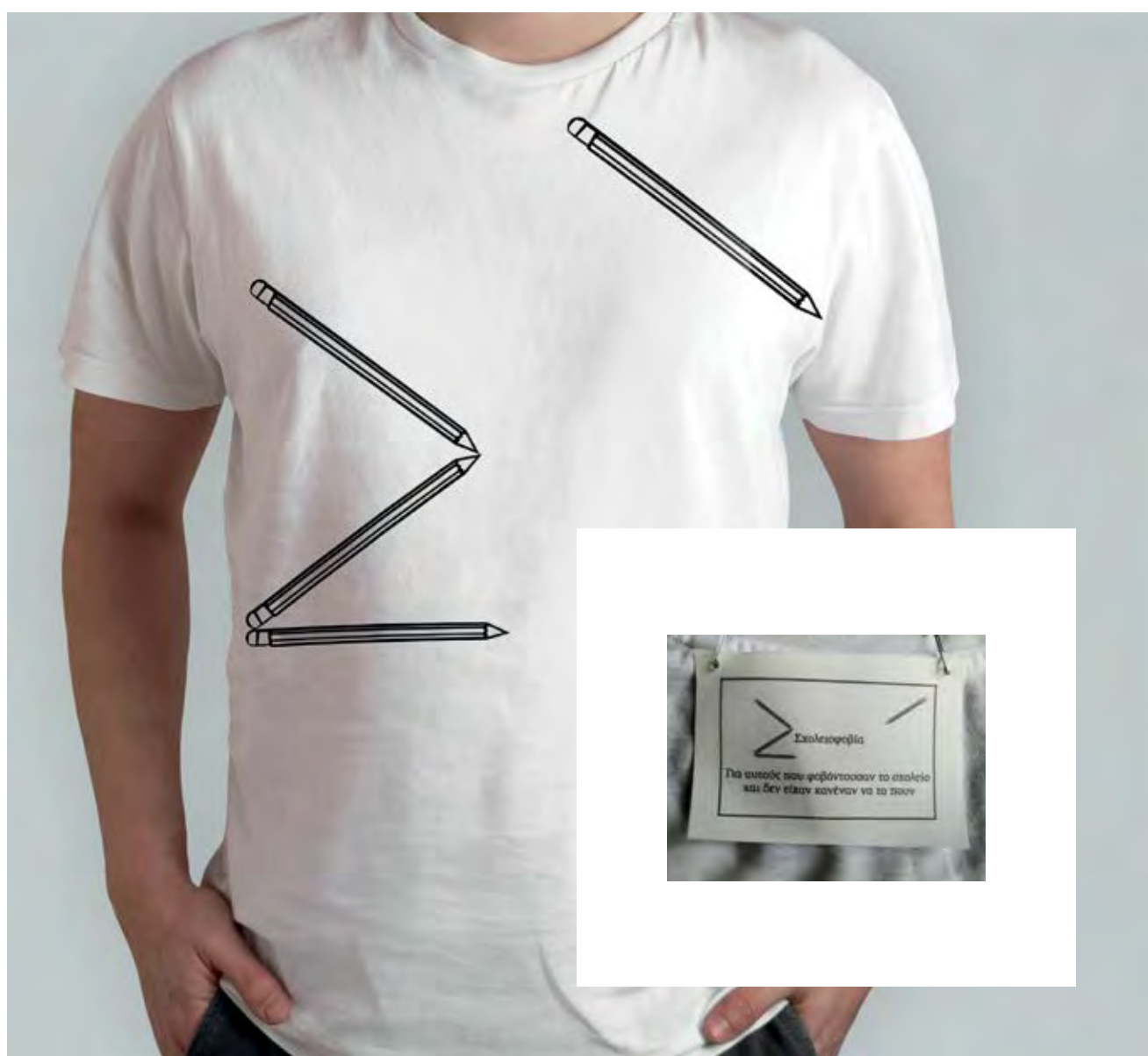

②

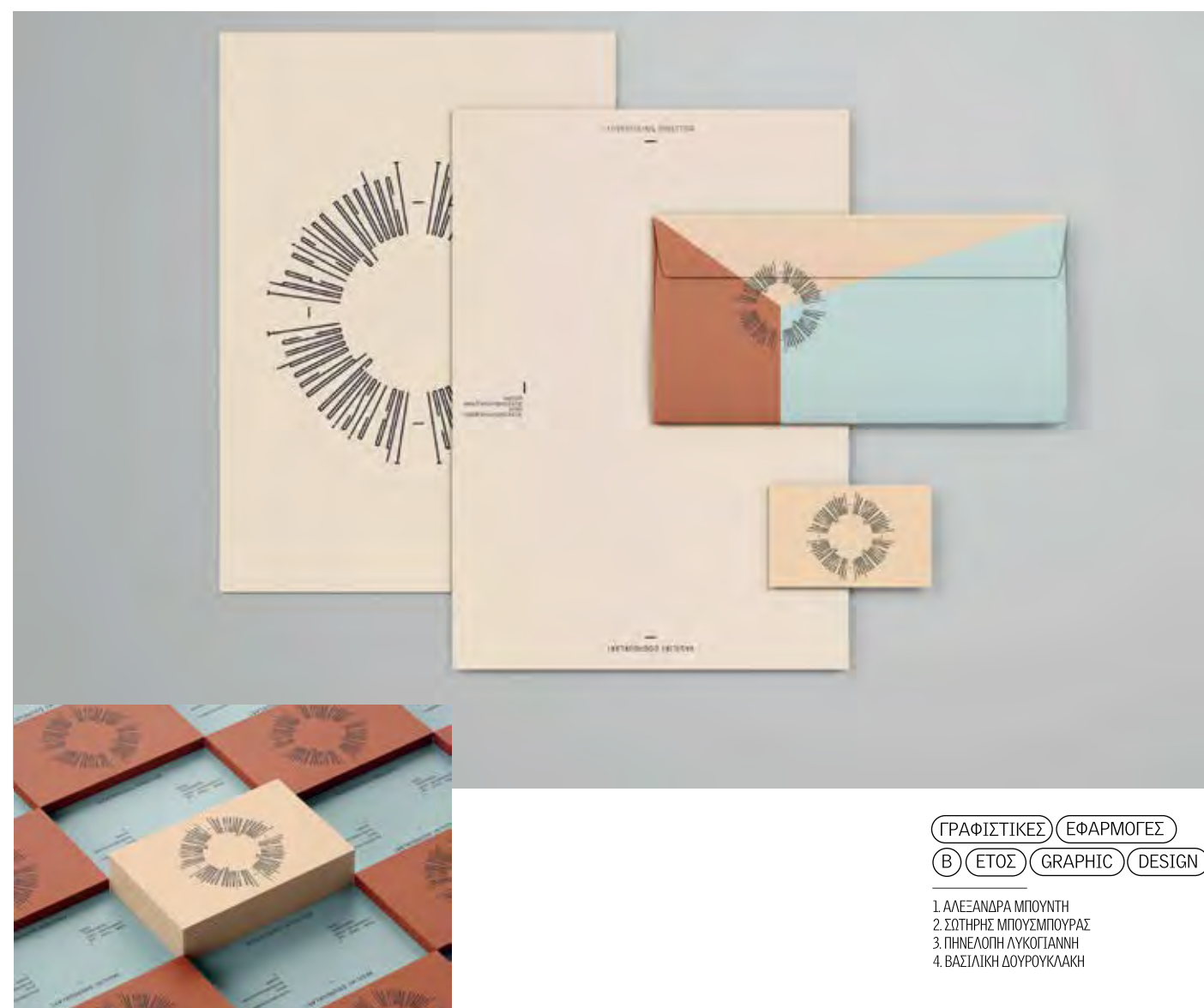

④

ΓΡΑΦΙΣΤΙΚΕΣ ΕΦΑΡΜΟΓΕΣ
B ΕΤΟΣ GRAPHIC DESIGN

1. ΑΛΕΞΑΝΔΡΑ ΜΠΟΥΝΤΗ
2. ΣΩΤΗΡΗΣ ΜΠΟΥΣΜΠΟΥΡΑΣ
3. ΠΗΝΕΛΟΠΗ ΛΥΚΟΓΙΑΝΝΗ
4. ΒΑΣΙΛΙΚΗ ΔΟΥΡΟΥΚΛΑΚΗ



Photo: Konstantinos Tsakalidis / Bloomberg

ΤΕΧΝΟΛΟΓΙΑ
ΓΡΑΦΙΣΤΙΚΗΣ
B ΕΤΟΣ
GRAPHIC
DESIGN

ΟΜΑΔΙΚΟ ΕΡΓΟ
ΤΜΗΜΑΤΟΣ

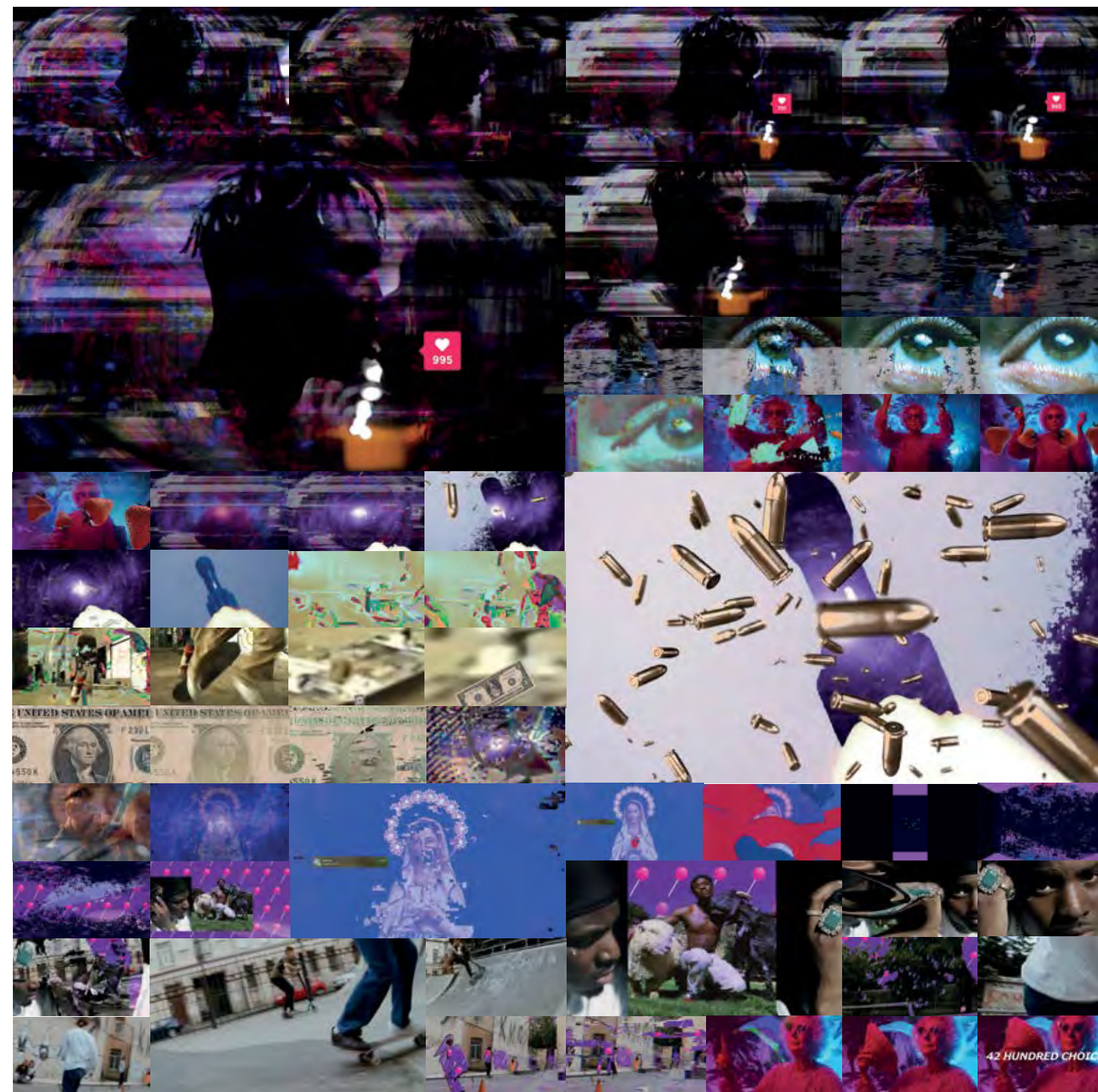

Design δεν είναι απλώς αυτό που φαίνεται και γίνεται αντιληπτό με τις αισθήσεις. Design είναι το πώς λειτουργεί κάτι.
—Steve Jobs

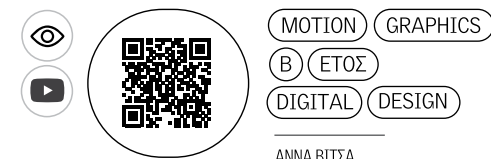

ANNA BITZA



①



②



Κολάζ, μεταγραφική έργων του Γιωάννης Βεργίση

ΙΣΤΟΡΙΑ
ΤΕΧΝΗΣ

1. ΜΑΡΩ ΟΡΦΑΝΑΚΗ
2. ΣΟΦΙΑ ΚΡΗΤΙΚΟΥ



①

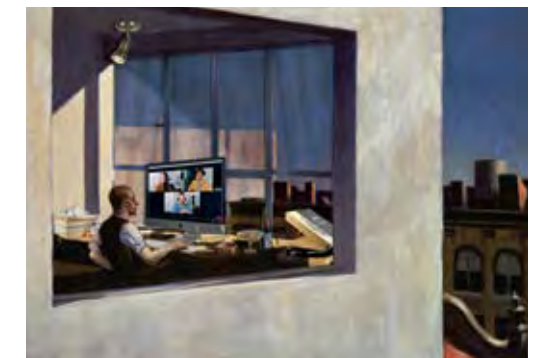

②



Μεταφραση έργων του Ευρωστράτη Χάσιου

ΙΣΤΟΡΙΑ
ΤΕΧΝΗΣ

1. ΚΩΝΣΤΑΝΤΙΝΑ ΤΖΟΠΤΖΗ
2. ΕΛΕΝΑ ΚΩΝΣΤΑΝΤΙΝΙΔΗ

Οτιδήποτε όμορφο και ευγενές είναι προϊόν σκέψης και σχεδιασμού.
—Charles Baudelaire



①



②

- ΟΠΤΙΚΗ
- ΤΑΥΤΟΤΗΤΑ
- BRANDING
- Γ. ΕΤΟΣ
- GRAPHIC
- DESIGN

1. ΙΩΑΝΝΑ ΔΑΚΟΥ
2, 3. ΔΗΜΗΤΡΗΣ ΠΑΠΑΛΟΗΣ

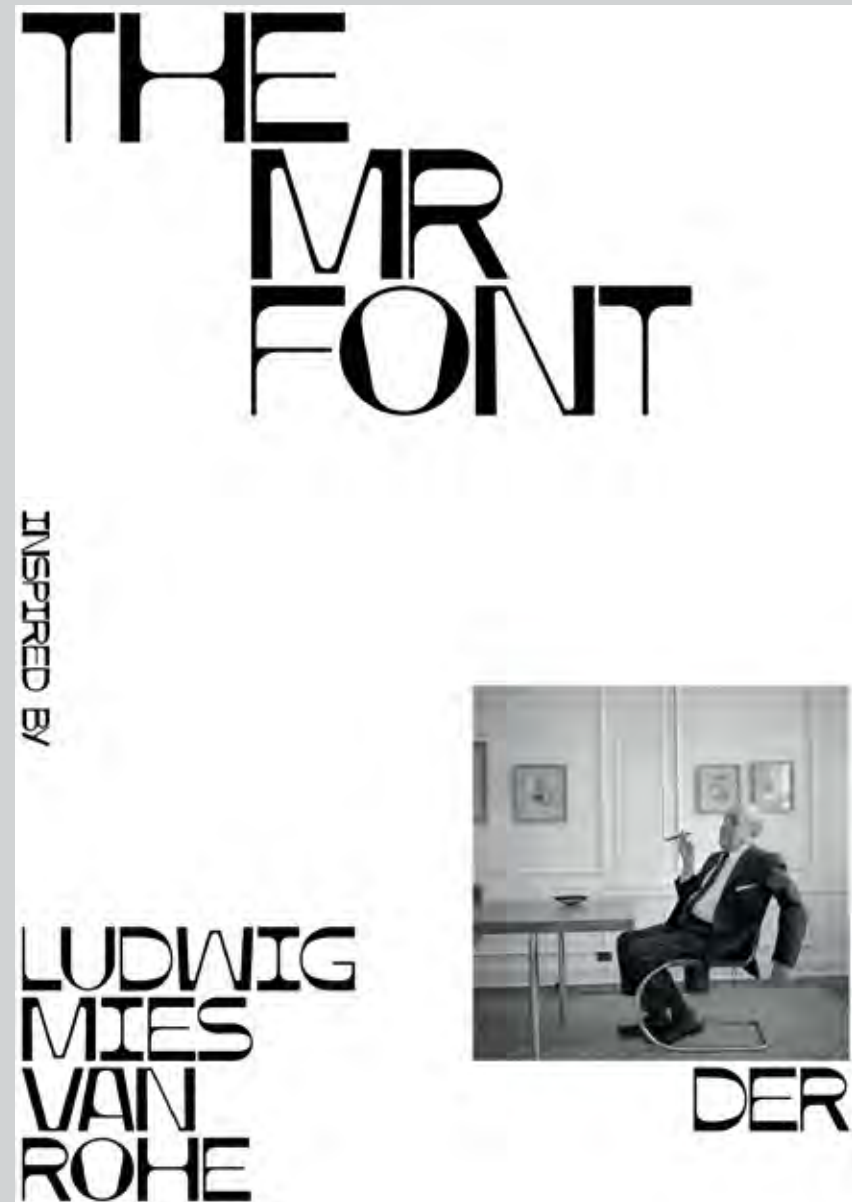

③

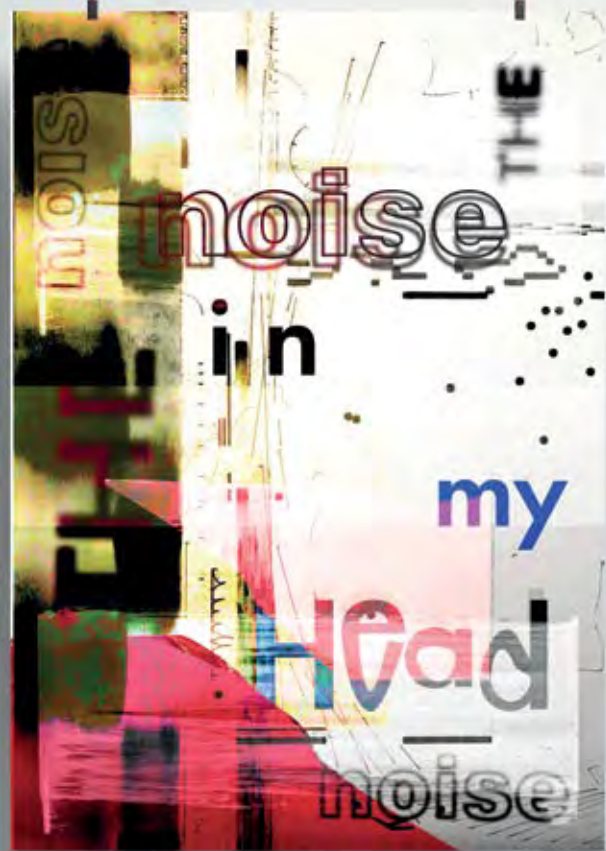

1

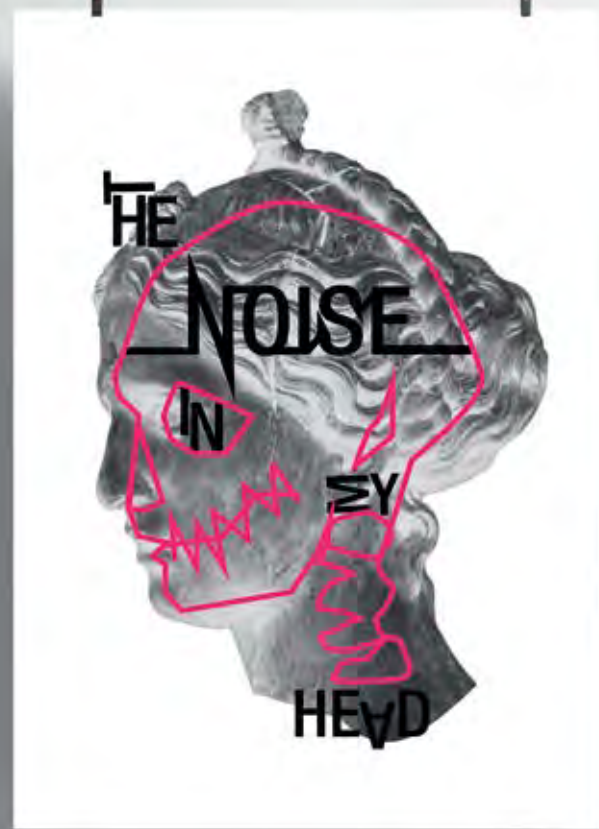

2

ΨΗΦΙΑΚΟ DESIGN ΓΡΑΦΙΣΤΙΚΟ
 Β ΕΤΟΣ GRAPHIC DESIGN
 1. ΚΑΤΕΡΙΝΑ ΛΕΚΑΤΙ
 2. ΝΑΤΑΛΙΑ ΚΑΛΟΓΕΡΟΠΟΥΛΟΥ
 3. ΠΗΝΕΛΟΠΗ ΛΥΚΟΓΙΑΝΝΗ



4

ΓΡΑΦΙΣΤΙΚΕΣ ΕΦΑΡΜΟΓΕΣ
 Β ΕΤΟΣ
 DIGITAL DESIGN
 4. ΜΑΡΑ ΛΟΥΛΟΥΔΗ
 5. ΝΤΕΜΗ ΠΑΛΑΓΟΥ
 6. ΕΛΕΝΑ ΚΟΝΣΤΑΝΤΙΝΙΔΗ



5



6



WEB DESIGN
 Β ΕΤΟΣ
 DIGITAL DESIGN

7. ΕΛΕΝΑ ΚΟΝΣΤΑΝΤΙΝΙΔΗ

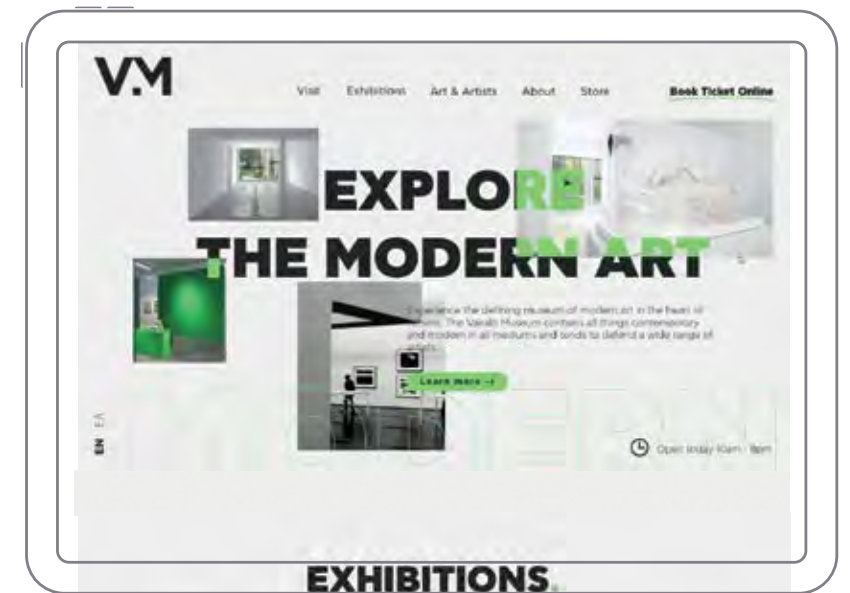

7

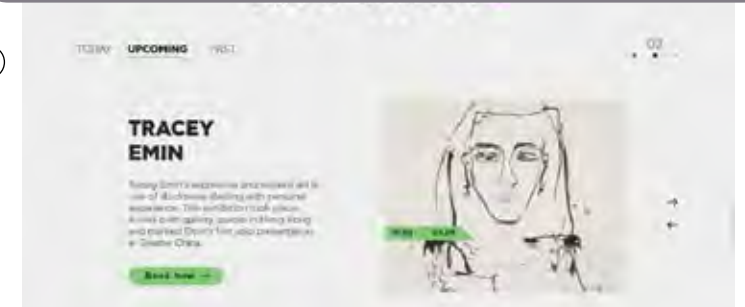



ΣΥΣΚΕΥΑΣΙΑ Γ ΕΤΟΣ

GRAPHIC DESIGN

ΜΑΡΙΑ ΡΟΥΣΟΥΝΕΛΟΥ

Το Design είναι κάτι σημαντικότερο
από μερικά κόλπα για το μάτι.
Είναι μερικά κόλπα για το μυαλό.

—Neville Brody



ΣΥΣΚΕΥΑΣΙΑ Γ ΕΤΟΣ

GRAPHIC DESIGN

ΜΠΑΜΠΗΣ ΑΝΔΡΕΟΥ - ΝΕΦΕΛΗ ΠΡΕΛΟΡΕΝΤΖΟΥ



ΞΕΝΟΔΟΧΕΙΑ ΚΑΤΟΙΚΙΕΣ
7 ΕΤΟΣ INTERIOR DESIGN

ΧΡΗΣΤΟΦΟΡΟΣ ΚΩΝΣΤΑΝΤΟΠΟΥΛΟΣ



PRODUCT DESIGN ΦΩΤΙΣΜΟΣ
Γ ΕΤΟΣ INTERIOR DESIGN
ΧΡΙΣΤΙΝΑ ΚΟΥΛΙΑ

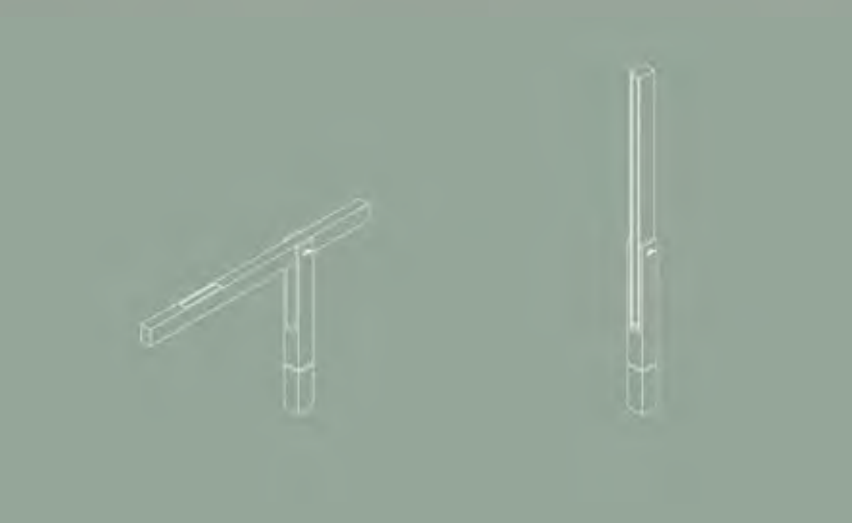

PRODUCT DESIGN
ΦΩΤΙΣΜΟΣ
Γ ΕΤΟΣ
INTERIOR DESIGN
ΠΕΤΡΟΣ ΧΑΡΙΤΟΣ



①

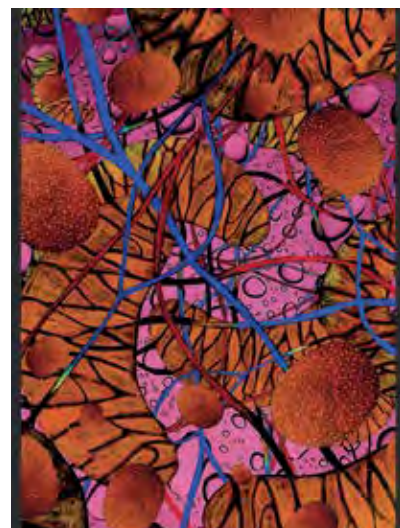
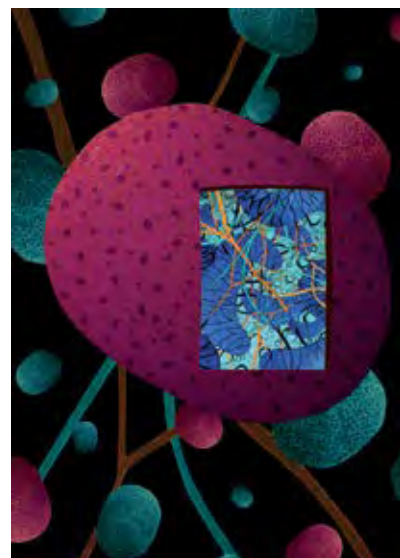

③

ΕΙΚΑΣΤΙΚΕΣ ΕΦΑΡΜΟΓΕΣ Β ΕΤΟΣ

- 1. ΚΑΛΛΙΟΠΗ ΚΟΙΝΟΥΣΗ
- 2. ΘΑΛΕΙΑ ΣΑΒΒΟΠΟΥΛΟΥ
- 3. ΝΙΚΗ ΔΕΛΑΒΙΑ

Σημασία έχουν οι ιδέες, όχι τα απλά οπτικά προϊόντα. Θέλω να ξαναβάλω τη ζωγραφική στην υπηρεσία του μυαλού.

—Marcel Duchamp

②

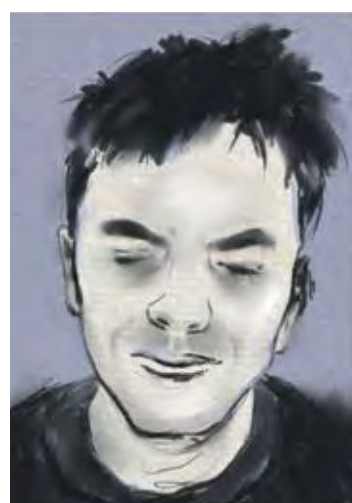



1



4



5

ΣΤΟΙΧΕΙΑ
 ΓΡΑΦΙΣΤΙΚΗΣ
 Α ΕΤΟΣ

1, 7. ΝΑΤΑΛΙΑ ΚΟΥΡΣΟΥΜΗ
 2, 4. ΑΦΡΟΔΙΤΗ ΤΣΟΝΤΑΚΗ
 3, 8. ΠΗΝΕΛΟΠΗ ΛΥΚΟΓΙΑΝΝΗ
 5, 6. ΕΛΕΝΑ ΚΩΝΣΤΑΝΤΙΝΙΔΗ



2



3



6



7



8



①

DIGITAL ILLUSTRATION

DIGITAL DESIGN (B) ΕΤΟΣ

1. ΕΛΕΝΑ ΚΩΝΣΤΑΝΤΙΝΙΔΗ
2. ΙΩΑΝΝΑ ΦΑΡΟΓΙΑΝΝΗ
3. ΜΑΡΑ ΛΟΥΛΟΥΔΗ
4. ΑΝΝΑ ΒΙΤΣΑ
5. ΘΑΛΕΙΑ ΣΑΒΒΟΠΟΥΛΟΥ

②



④

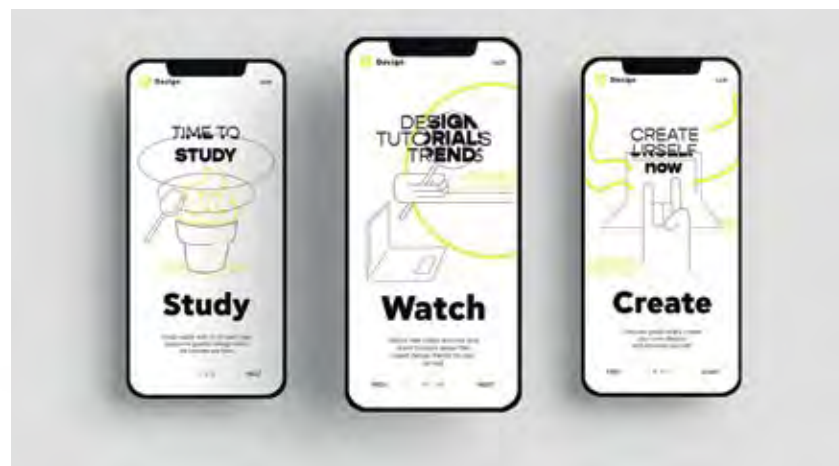

③



WOOD MUSHROOMS AND FISH AS THE NEW STAR OF FASHION CATWALKS

12 October 2021 by Cecilie Jensen

Do you wonder where your clothes come from? The material they're made of and how they are produced? Most of us don't, but if we did, we might get a bit uneasy. Luckily, research is helping the fashion industry take the lead in embracing the circular economy.

⑤



ΟΠΤΙΚΗ ΕΠΙΚΟΙΝΩΝΙΑ (B) ΕΤΟΣ

GRAPHIC DESIGN

6. ΓΙΩΡΓΟΣ ΖΑΒΑΚΟΣ
8. ΚΛΕΣΤΑ ΛΕΚΑΙ



⑦





Η τέχνη και
η επιστήμη
έχουν ένα κοινό
χαρακτηριστικό:
καθημερινά
πράγματα τα
βλέπουν νέα
και ελκυστικά
—Friedrich Nietzsche

①



②



③

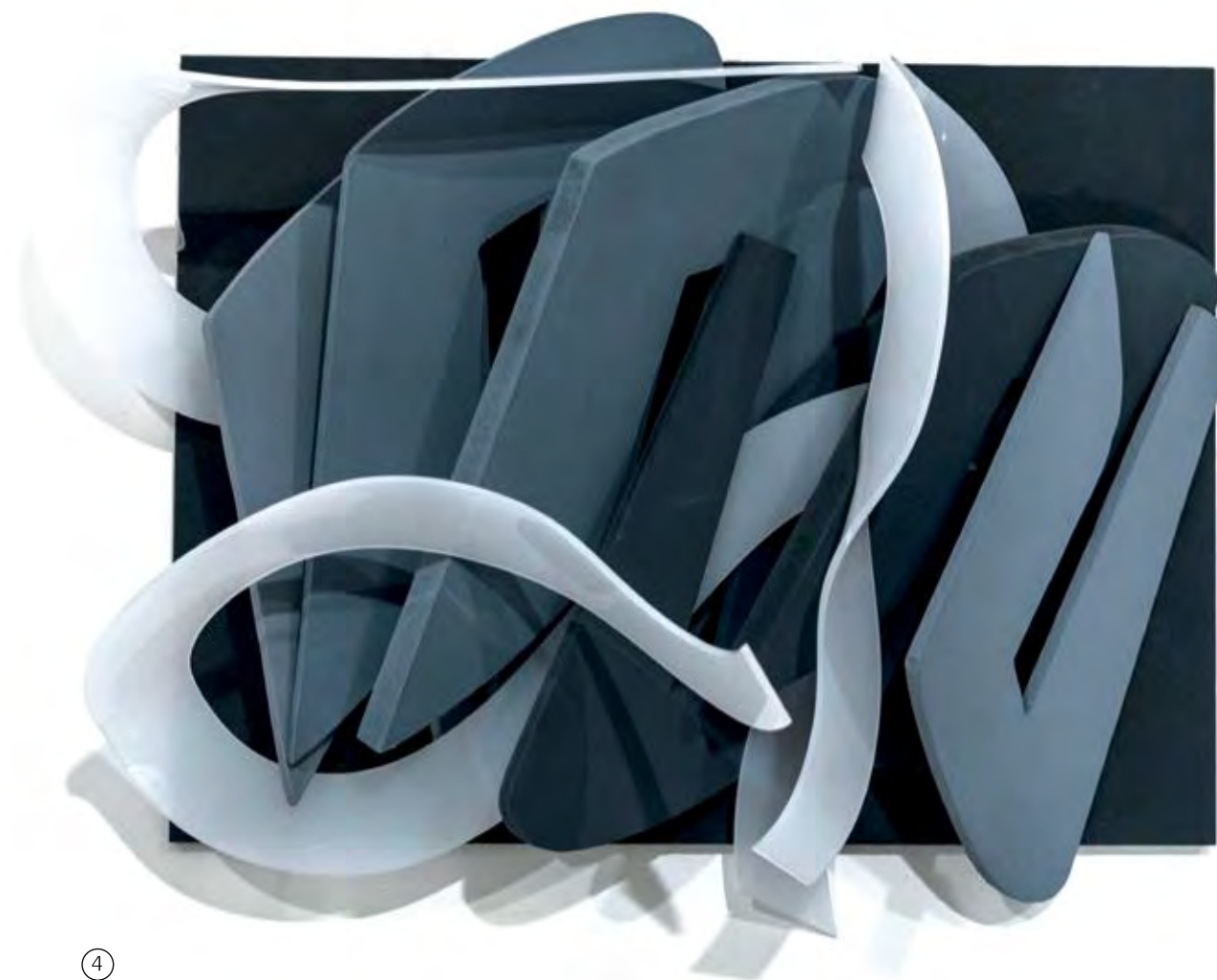

④

ΓΛΥΠΤΙΚΕΣ ΚΑΤΑΣΚΕΥΕΣ

Β' ΕΤΟΣ

1. ΘΕΟΔΩΡΑ ΤΣΟΥΡΟΥΝΑΚΗ
2. ΜΑΡΙΝΑ ΤΖΑΤΖΟ
3. ΚΩΝΣΤΑΝΤΙΝΟΣ ΚΟΥΜΑΣ
4. ΑΝΝΑ ΠΑΒΛΟΒΙΤΣ
5. ΑΝΔΡΙΑΝΑ ΤΟΥΝΤΑ
6. ΕΛΕΝΗ ΜΕΛΑ



⑤



⑥



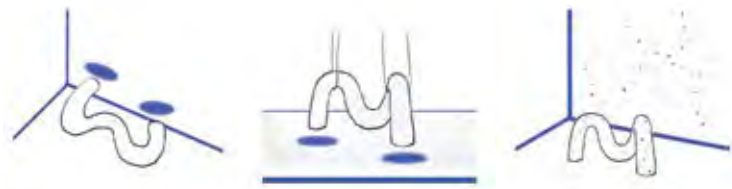

①



②



PRODUCT DESIGN ΦΩΤΙΣΜΟΣ
B ETOS INTERIOR DESIGN

1. ΑΝΑΣΤΑΣΙΑ ΑΡΒΑΝΙΤΗ, ΑΝΝΑ ΠΑΒΛΟΒΙΤΣ, ΚΩΝΣΤΑΝΤΙΝΑ ΤΖΟΡΤΖΗ
2. ΚΩΝΣΤΑΝΤΙΝΟΣ ΚΟΥΜΑΣ

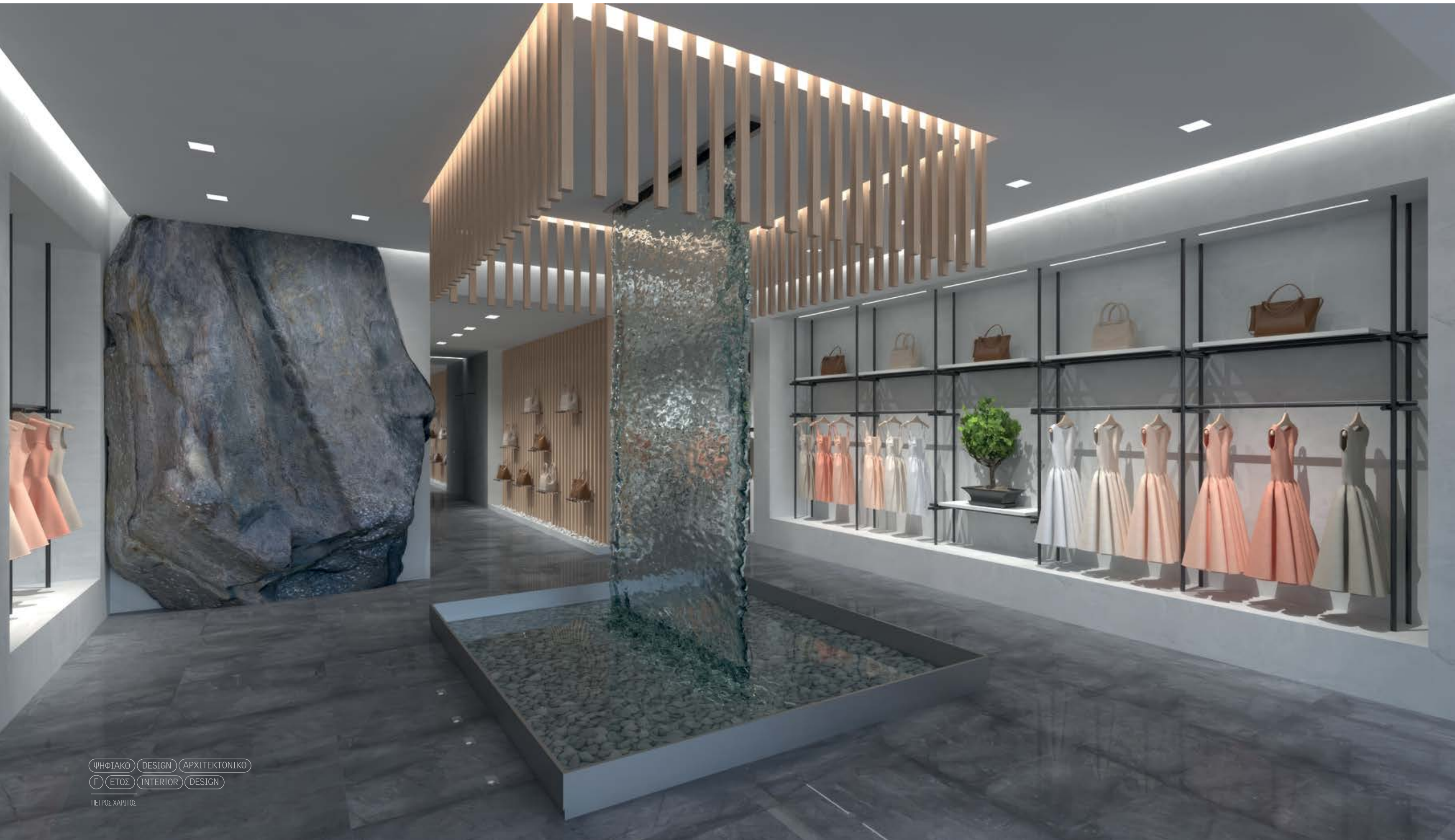

ΨΗΦΙΑΚΟ DESIGN ΑΡΧΙΤΕΚΤΟΝΙΚΟ
Γ ΕΤΟΣ INTERIOR DESIGN

ΠΕΤΡΟΣ ΧΑΡΙΤΟΣ

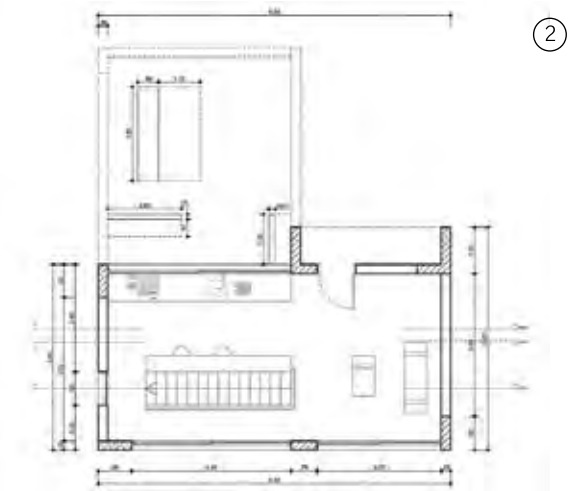

ΑΡΧΙΤΕΚΤΟΝΙΚΗ ΣΥΝΘΕΣΗ
 Β ΕΤΟΣ INTERIOR DESIGN

1. ΚΑΛΛΙΑ ΜΑΡΙΝΟΠΟΥΛΟΥ
2. ΑΝΑΣΤΑΣΙΑ ΑΡΒΑΝΙΤΗ, ΚΩΝΣΤΑΝΤΙΝΑ ΤΖΟΡΤΖΗ
3. ΜΕΛΙΝΑ ΧΑΤΖΗΠΕΤΡΗ

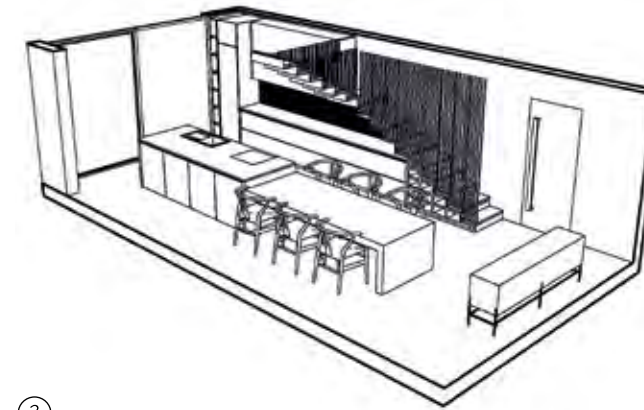

3

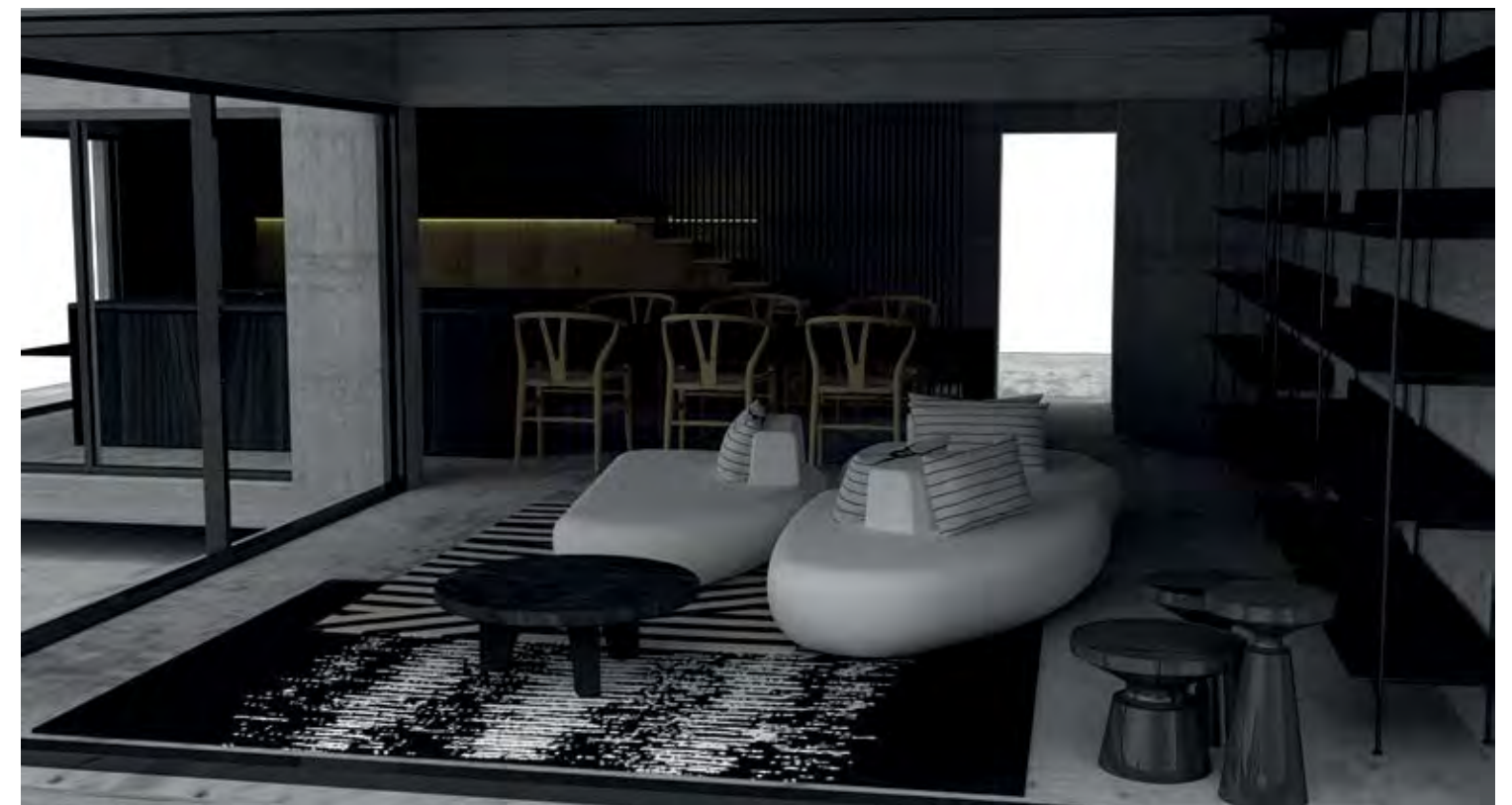
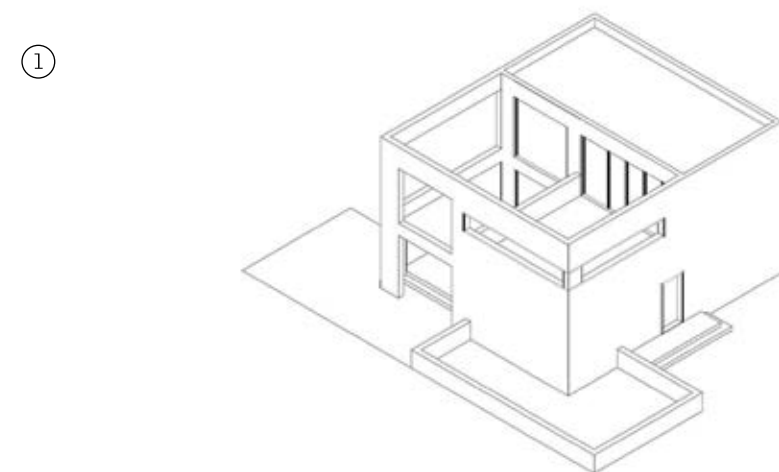



①



Τα στυλ έρχονται και
παρέχονται. Το καλό Design
είναι γλώσσα, δεν είναι στυλ.
—Massimo Vignelli



②

ΣΚΗΝΟΓΡΑΦΙΑ Γ ΕΤΟΣ

INTERIOR DESIGN

1. ΑΡΓΥΡΩ ΧΡΥΣΑΓΗ
2. ΜΑΡΙΑ ΚΟΥΜΟΥΤΟΠΟΥΛΟΥ
3. ΘΩΜΑΣ ΤΣΙΝΤΖΟΥΡΑ

③



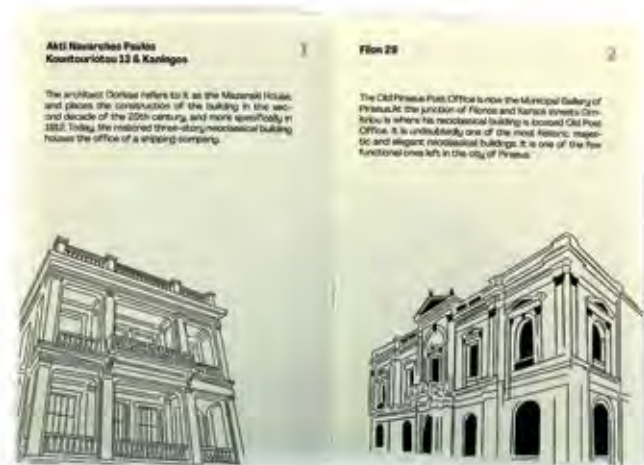

3

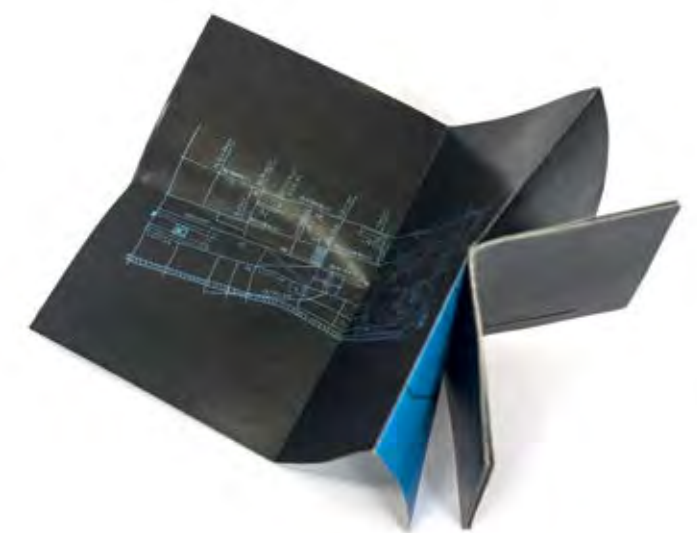

1

ΕΝΤΥΠΕΣ ΕΦΑΡΜΟΓΕΣ
Γ ΕΤΟΣ GRAPHIC DESIGN

1. 4. ΑΛΕΞΑΝΔΡΑ ΜΠΟΥΝΤΗ
2. ΝΑΤΑΛΙΑ ΚΟΥΡΣΟΥΜΗ
3. ΓΙΩΡΓΟΣ ΖΑΒΑΚΟΣ



4



2

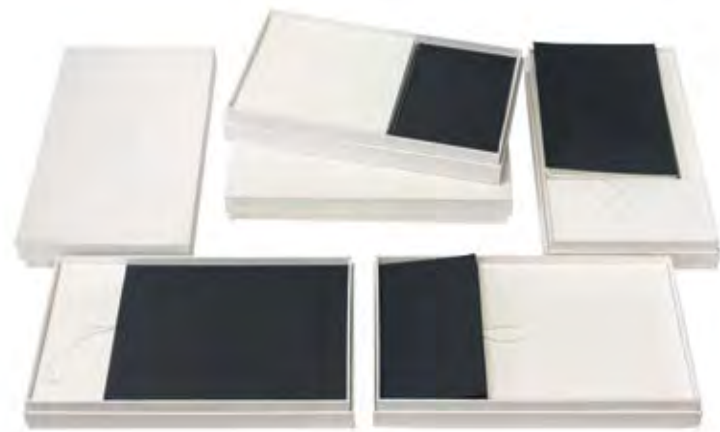

①



②



ΣΥΣΚΕΥΑΣΙΑ

Γ ΕΤΟΣ

GRAPHIC DESIGN

- 1. ΒΑΣΙΛΙΚΗ ΔΟΥΡΟΥΚΛΑΚΗ
- 2. ΝΑΤΑΛΙΑ ΚΟΥΡΣΟΥΜΗ
- 3. ΧΡΗΣΤΟΣ ΔΡΙΤΣΑΣ

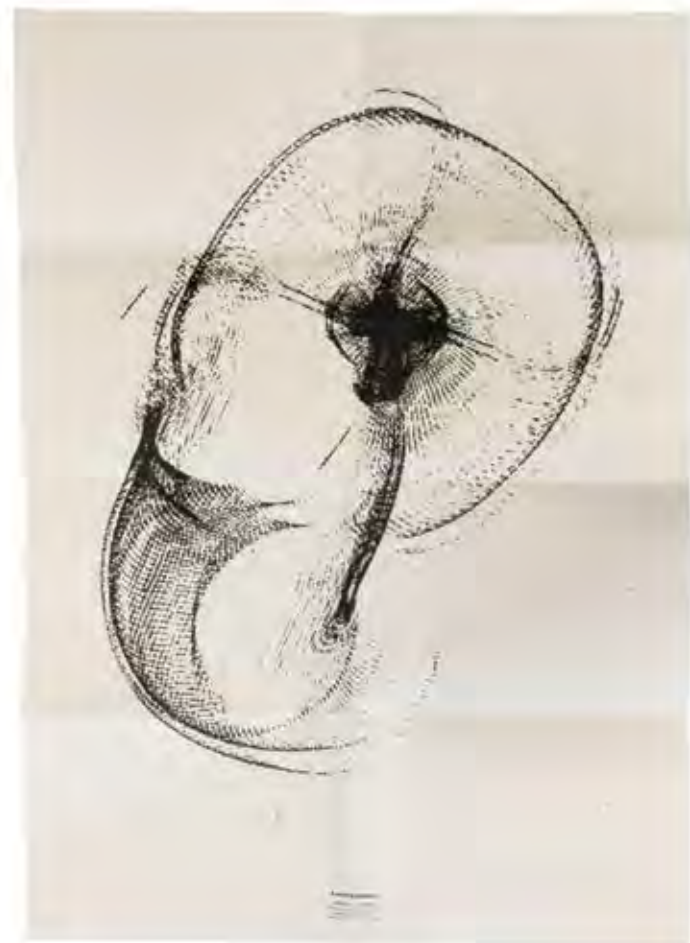

③





①



②



③



④

ΕΙΚΟΝΟΓΡΑΦΗΣΗ Γ ΕΤΟΣ GRAPHIC DESIGN

- 1. ΔΗΜΗΤΡΗΣ ΧΡΗΣΤΕΑΣ
- 2. ΒΑΣΙΛΙΚΗ ΔΟΥΡΟΥΚΛΑΚΗ
- 3. ΦΙΔΡΑΝΤΑ ΤΖΑΤΖΟ
- 4. ΓΙΩΡΓΟΣ ΖΑΒΑΚΟΣ
- 5. ANNA ΓΚΙΚΑ
- 6. ΣΟΦΙΑ ΚΡΗΤΙΚΟΥ
- 7. ΚΛΕΣΤΑ ΛΕΚΑΙ



⑤



⑥



⑦

①



ΤΥΠΟΓΡΑΦΙΑ BOOK DESIGN
Γ ΕΤΟΣ GRAPHIC DESIGN

- 1. ΚΛΕΣΤΑ ΛΕΚΑΪ
- 2. ΝΑΤΑΛΙΑ ΚΑΛΟΓΕΡΟΠΟΥΛΟΥ
- 3. ΒΑΣΙΛΙΚΗ ΔΟΥΡΟΥΚΛΑΚΗ
- 4. ΧΡΗΣΤΟΣ ΔΡΙΤΣΑΣ



②



③



④





①

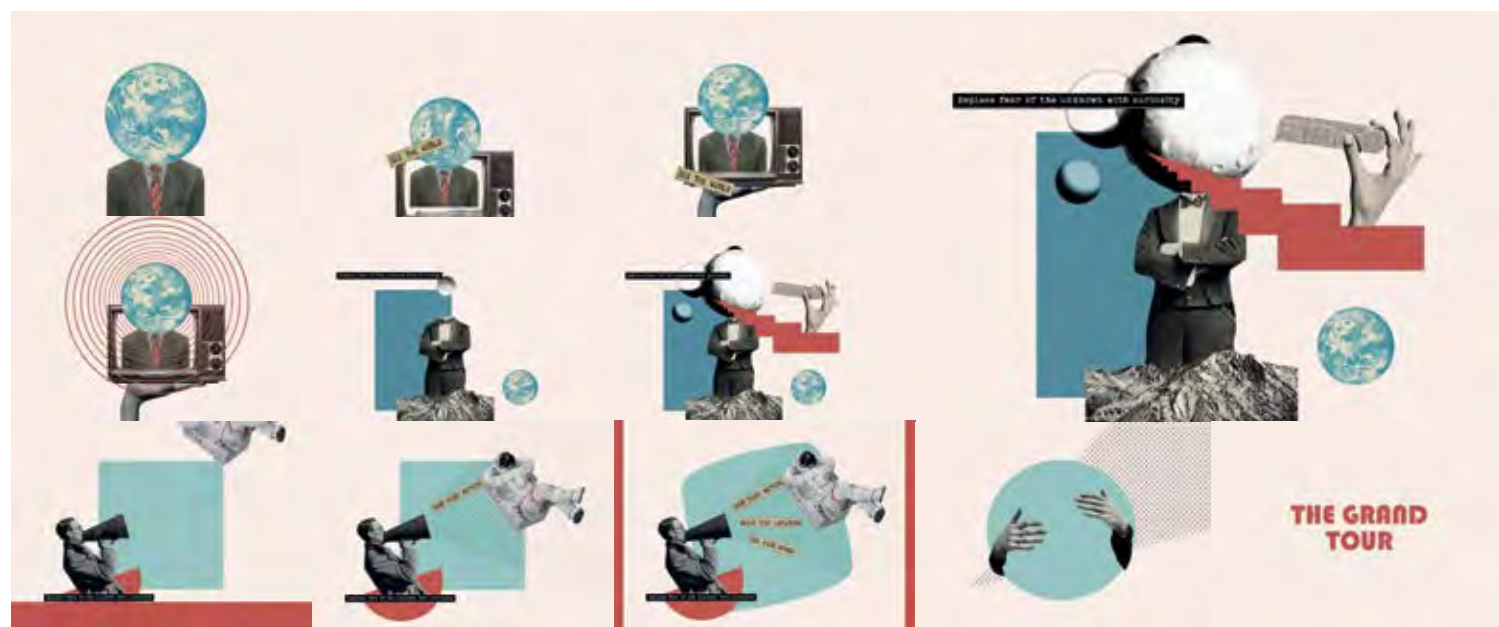

②

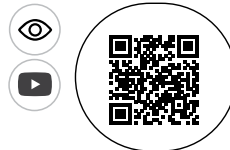

MOTION GRAPHICS
Γ ΕΤΟΣ DIGITAL DESIGN

1-2. ΕΛΕΝΑ ΚΩΝΣΤΑΝΤΙΝΙΔΗ

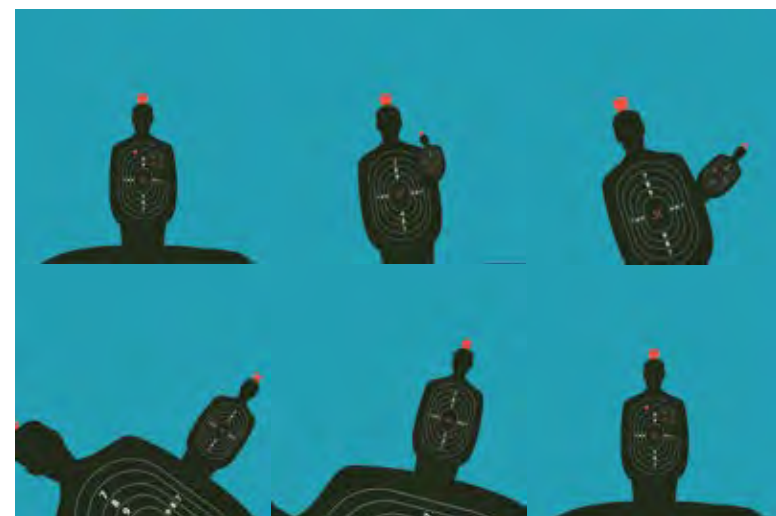

Design είναι αυτό που διαμεσολαβεί ανάμεσα στην πληροφορία και την κατανόηση.

—Hans Hofmann

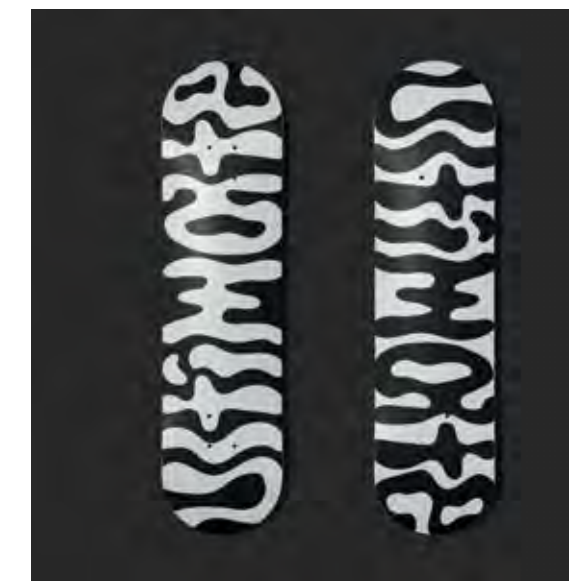
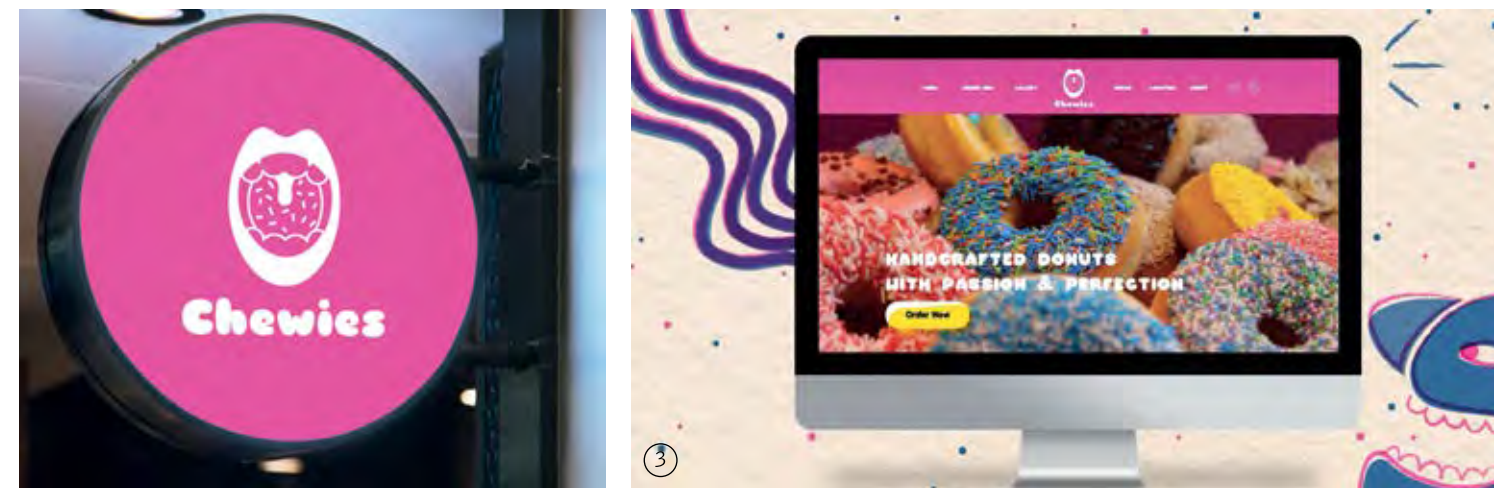

④

ΓΡΑΦΙΣΤΙΚΕΣ ΕΦΑΡΜΟΓΕΣ
Β ΕΤΟΣ DIGITAL DESIGN

3. ΘΑΛΕΙΑ ΣΑΒΒΟΠΟΥΛΟΥ
4. ΚΩΝΣΤΑΝΤΙΝΟΣ ΣΙΔΕΡΗΣ

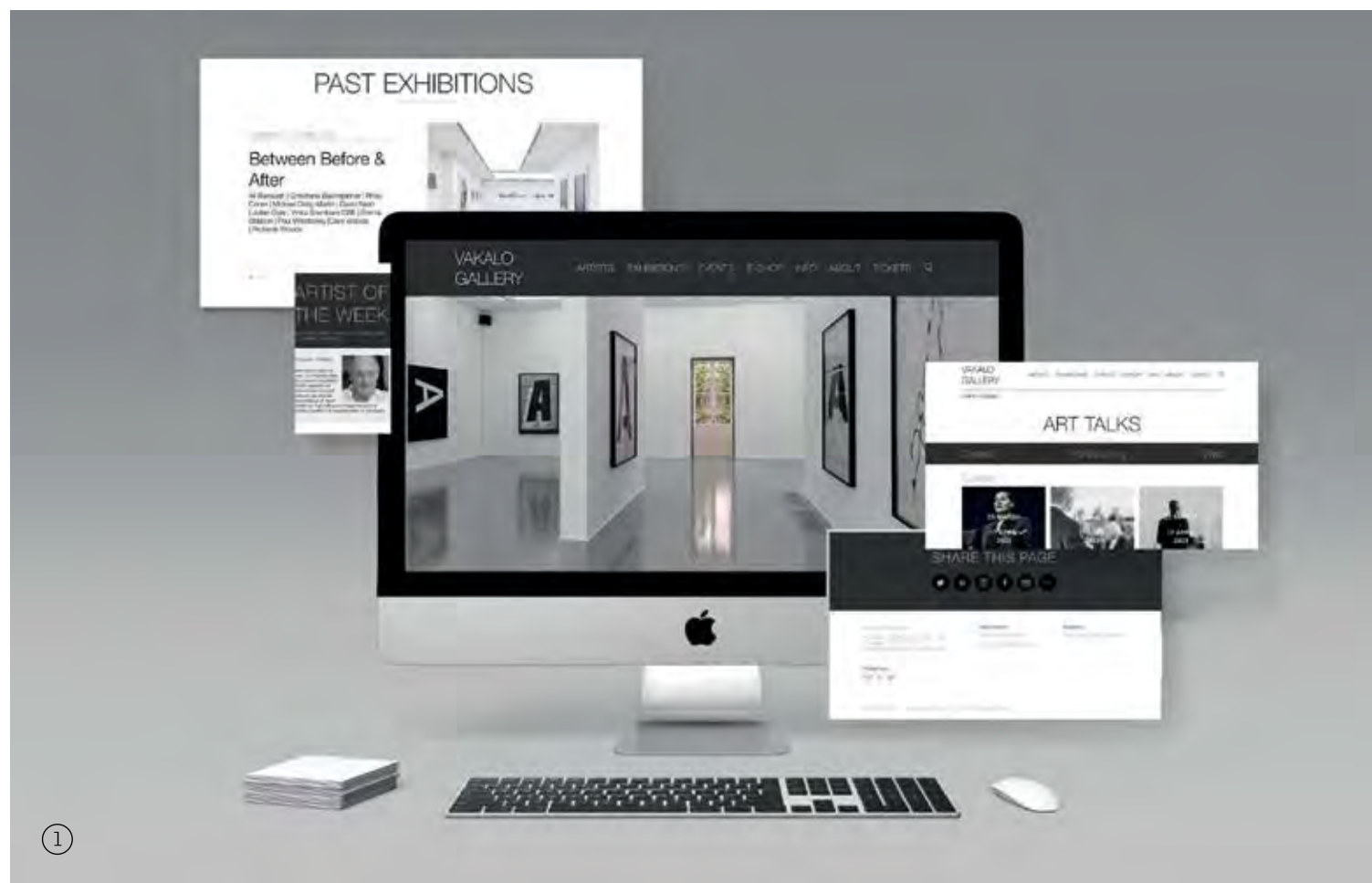

1

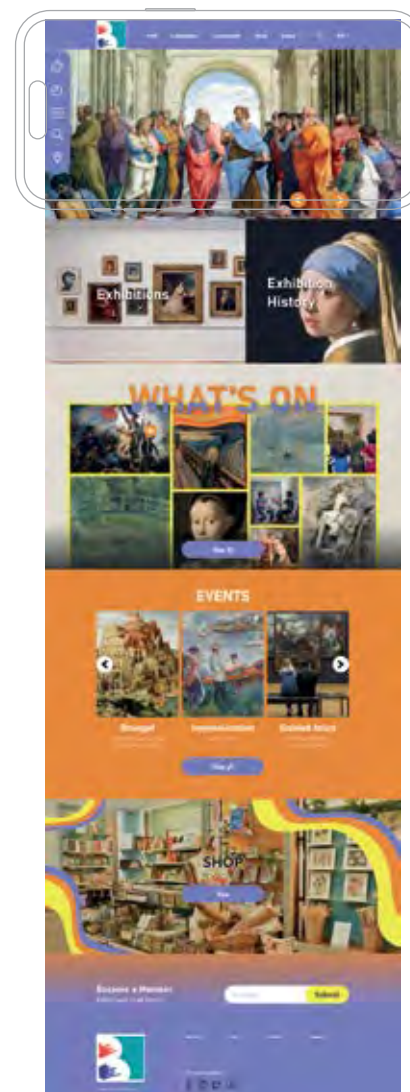

2



3



WEB
DESIGN
B ETOΣ
DIGITAL
DESIGN

1. ΙΡΙΣ ΣΩΤΗΡΑΚΟΠΟΥΛΟΥ
2. ΘΑΛΕΙΑ ΣΑΒΒΟΠΟΥΛΟΥ
3. ΚΩΝΣΤΑΝΤΙΝΟΣ ΣΙΔΕΡΗΣ

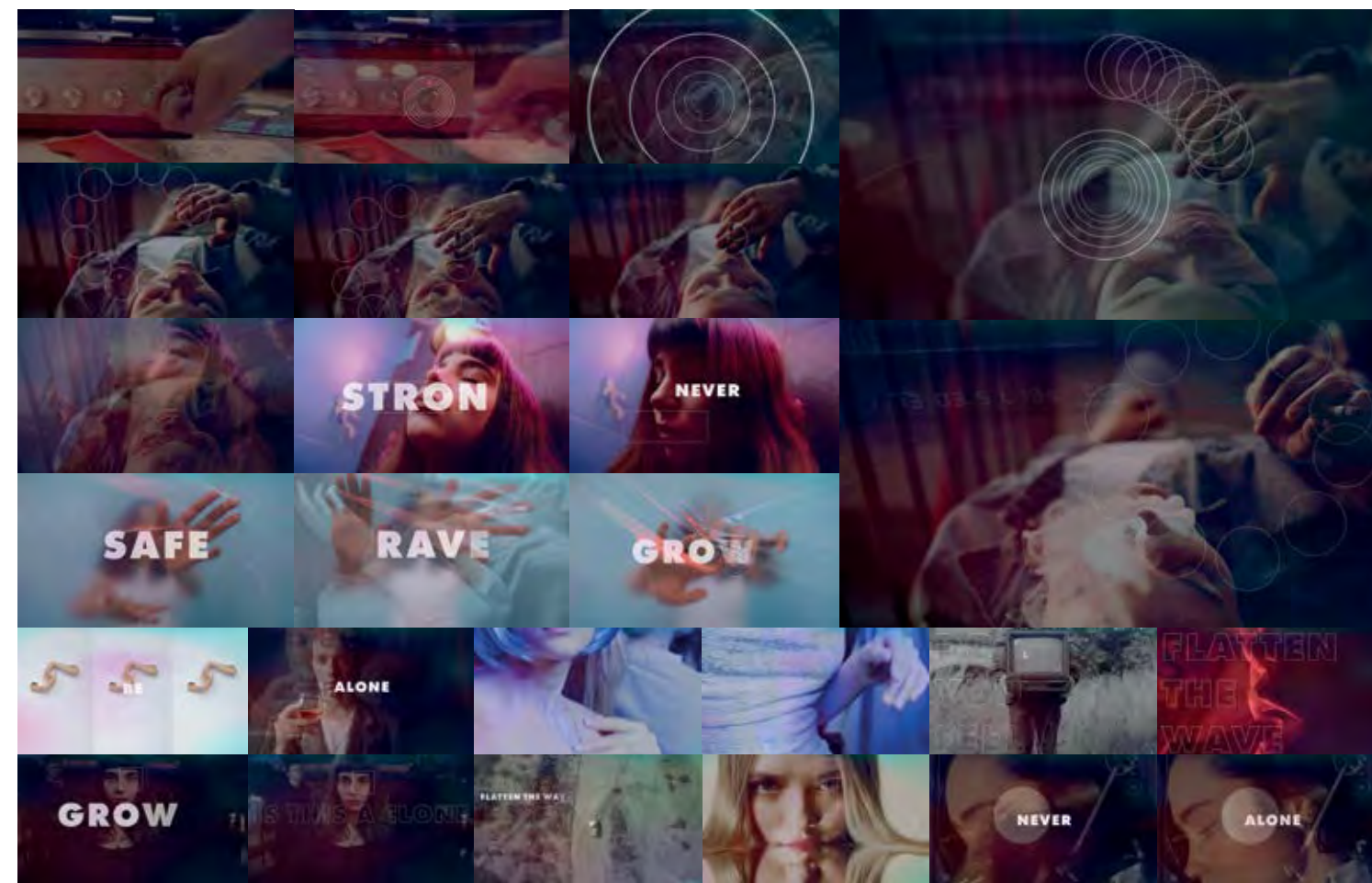

4

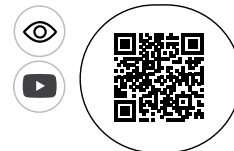

MOTION GRAPHICS
B ETOΣ DIGITAL DESIGN

4. ΕΛΕΝΑ ΚΩΝΣΤΑΝΤΙΝΙΔΗ
5. ΝΑΣΟΣ ΑΝΑΣΤΟΠΟΥΛΟΣ
6. ΘΑΛΕΙΑ ΣΑΒΒΟΠΟΥΛΟΥ

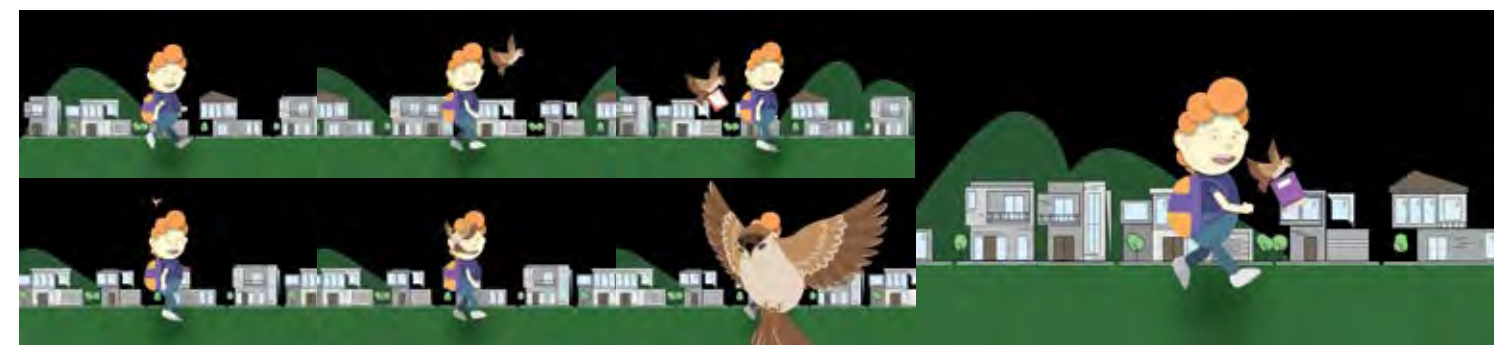

6

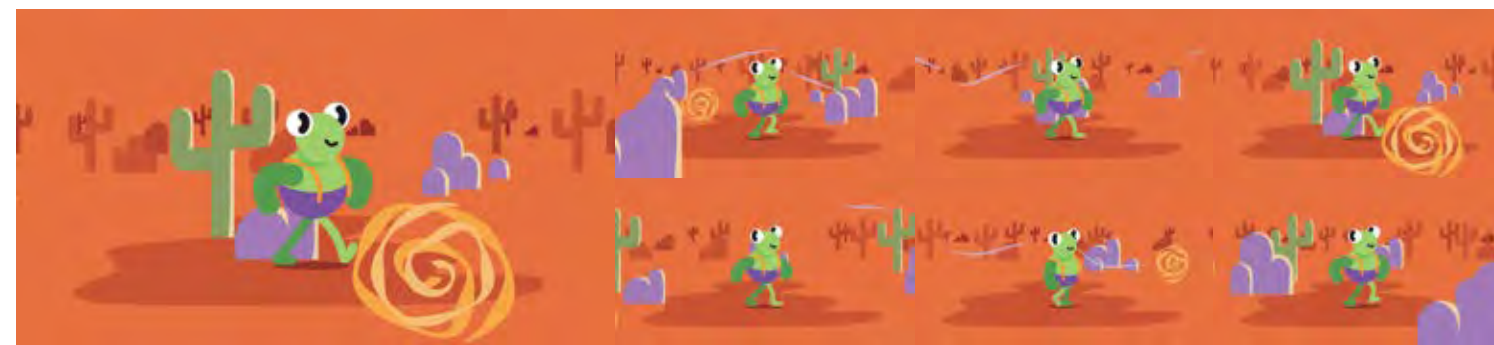

Suns out
Tongues out.

Your cat is not a
thunder cat.
Better stay at
home tonight.

It's very
windy
outside.
Break out
the doggy
massage.

①

②

③

③

MOBILE APPS Γ ΕΤΟΣ DIGITAL DESIGN
 1. EAENA KONSTANTINIDH
 BRANDING Γ ΕΤΟΣ DIGITAL DESIGN
 2.3. EAENA KONSTANTINIDH

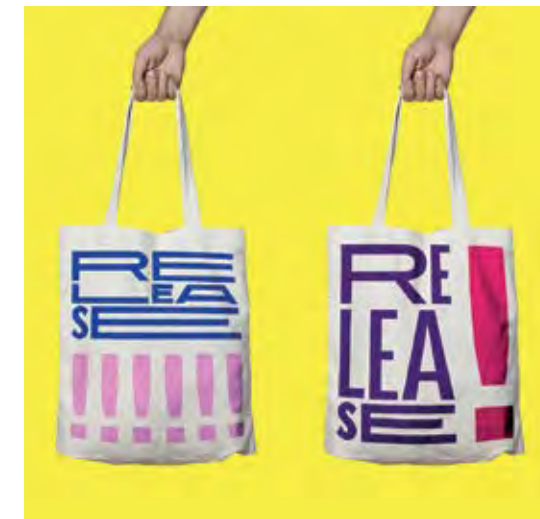

2

3



ΟΠΤΙΚΗ ΤΑΥΤΟΤΗΤΑ BRANDING
Γ ΕΤΟΣ GRAPHIC DESIGN

1.4. ΒΑΣΙΛΙΚΗ ΔΟΥΡΟΥΚΛΑΚΗ 5. ΑΛΕΞΑΝΔΡΑ ΟΙΚΟΝΟΜΙΔΟΥ
2. ΧΡΗΣΤΟΣ ΔΡΙΤΣΑΣ 6. ΦΙΟΡΑΝΤΑ ΤΖΑΤΖΟ
3. ΣΠΥΡΟΣ ΚΑΡΑΚΑΤΣΑΝΗΣ 7. ΠΑΥΛΟΣ ΛΑΒΙΘΗΣ



4

5

6



7

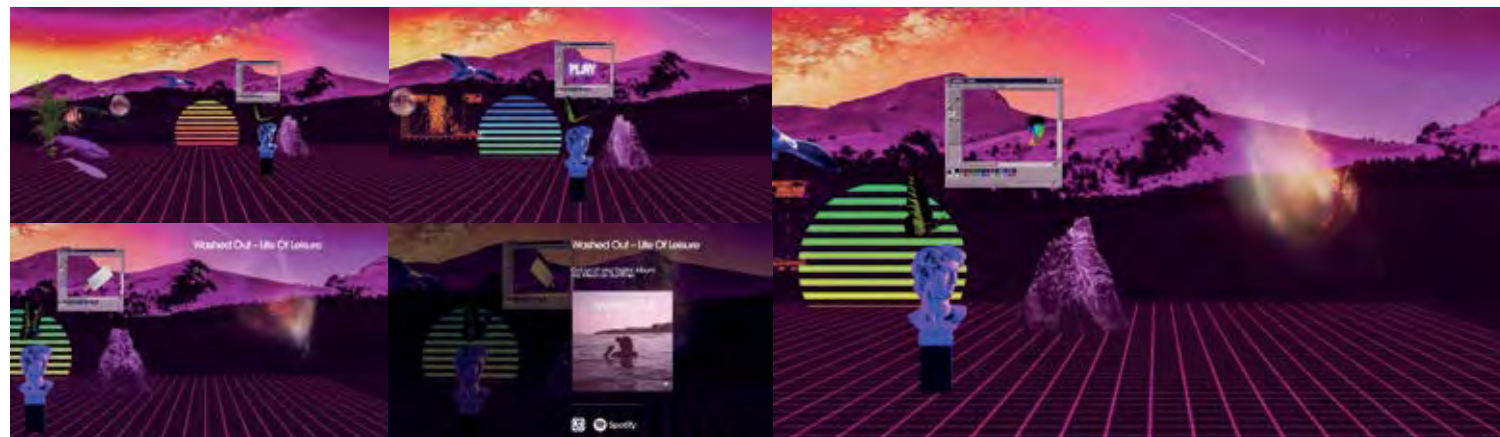

①

Το Design είναι σκέψη οπτικοποιημένη.

—Saul Bass

NEW MEDIA Γ ΕΤΟΣ
GRAPHIC DESIGN

1. 3. ΝΑΤΑΛΙΑ ΚΟΥΡΣΟΥΜΗ
2. ΧΡΗΣΤΟΣ ΔΡΙΤΣΑΣ
4. ΓΙΩΡΓΟΣ ΖΑΒΑΚΟΣ



②



③



④

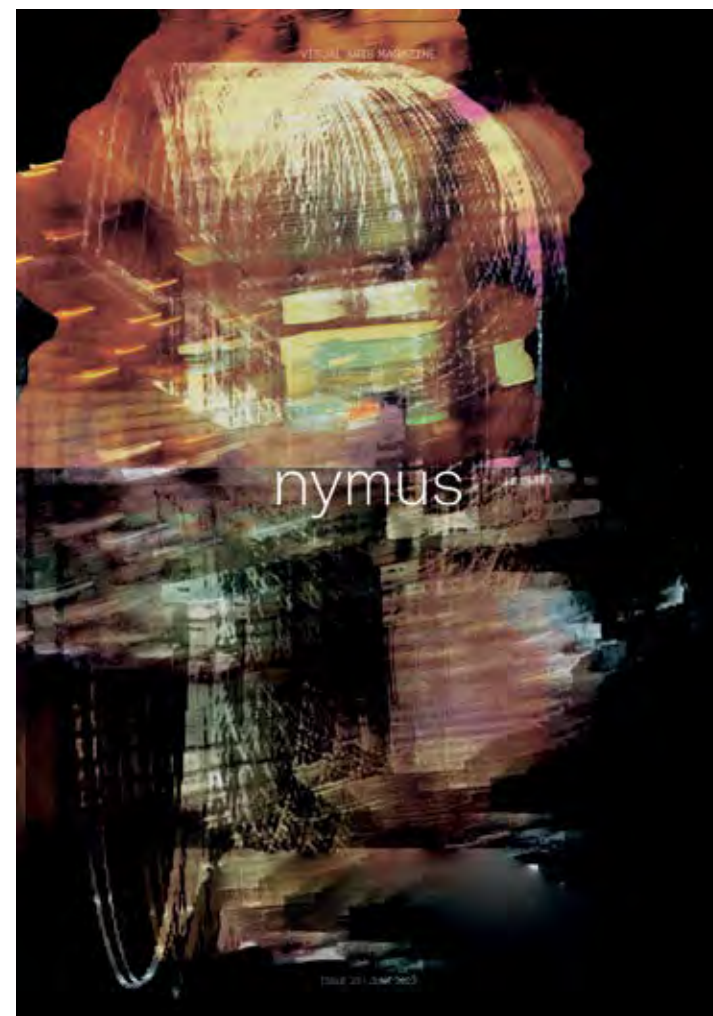

⑤

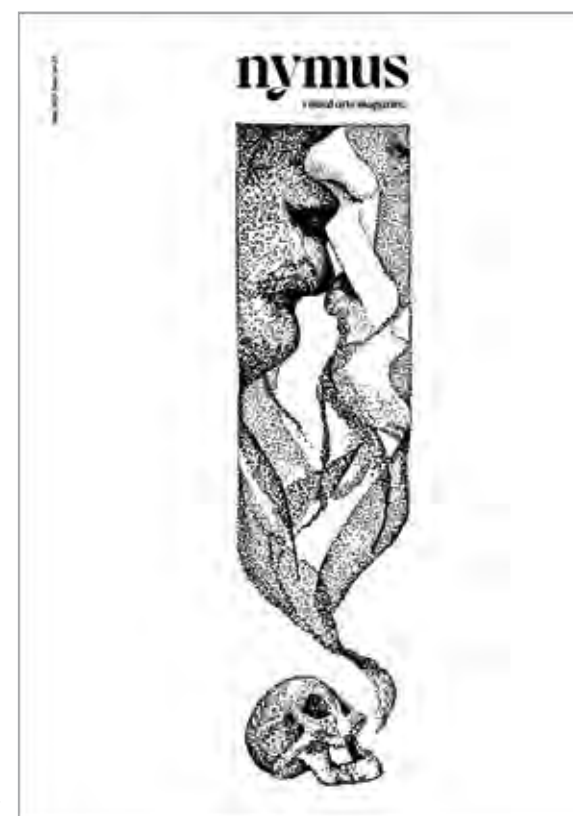

⑦

ΨΗΦΙΑΚΟ DESIGN ΓΡΑΦΙΣΤΙΚΟ
Γ ΕΤΟΣ GRAPHIC DESIGN

5.8. ΒΑΣΙΛΙΚΗ ΔΟΥΡΟΥΚΛΑΚΗ
6.9. ΝΑΤΑΛΙΑ ΚΟΥΡΣΟΥΜΗ
7. ΑΛΕΞΑΝΔΡΑ ΜΠΟΥΝΤΗ



⑥



⑧



⑨

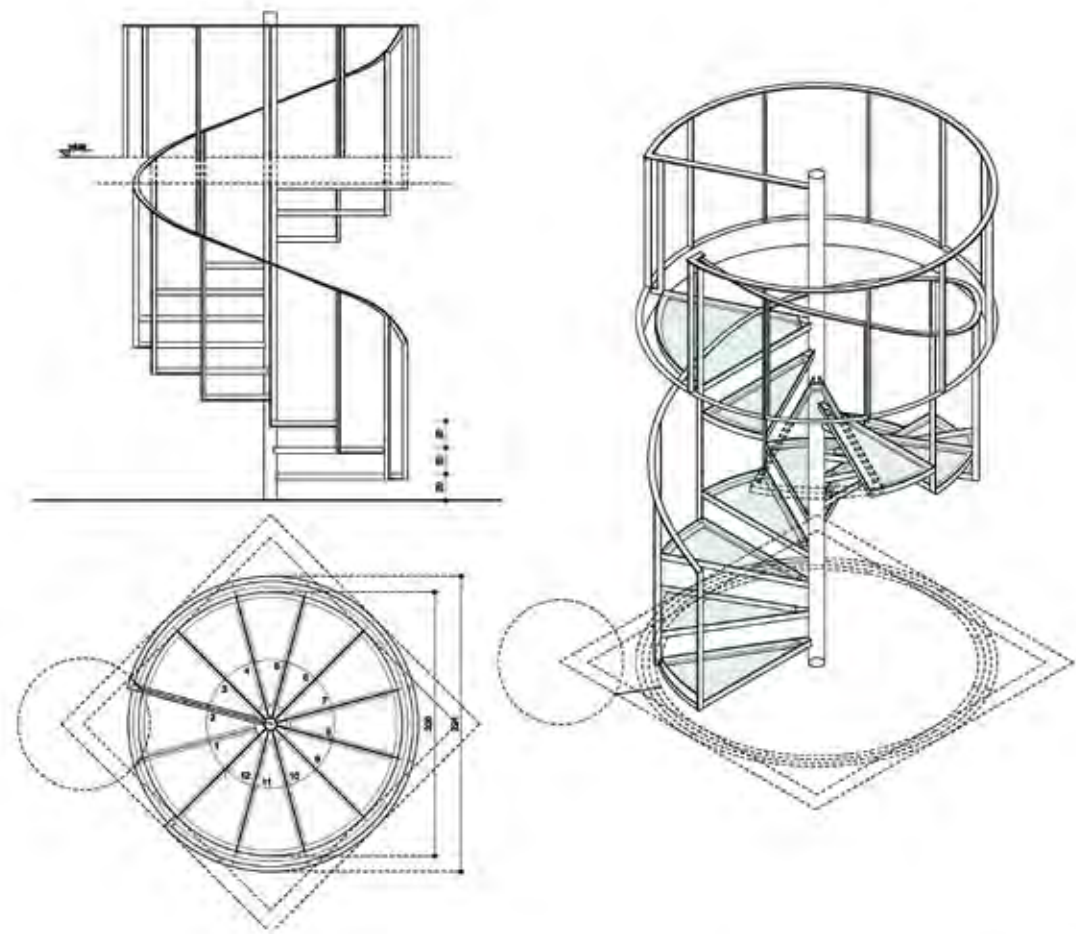
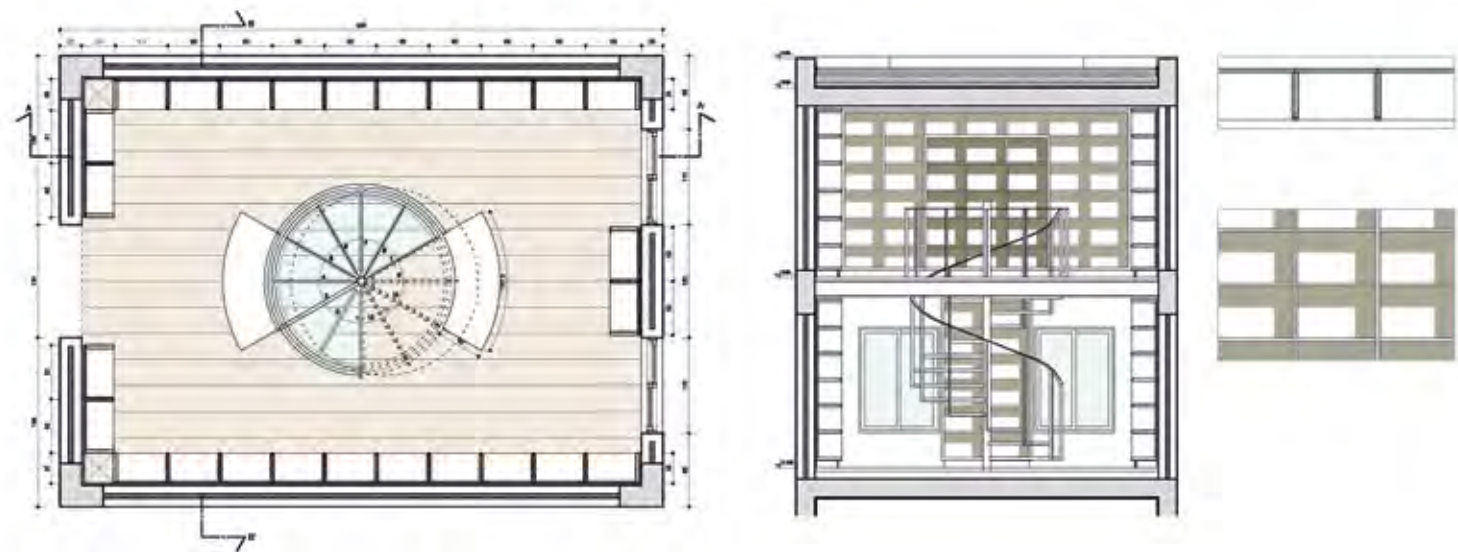

ΕΛΑΦΡΕΣ
ΚΑΤΑΣΚΕΥΕΣ
ΟΙΚΟΔΟΜΙΚΗ
Γ ΕΤΟΣ
INTERIOR
DESIGN

ΚΩΝΣΤΑΝΤΙΝΑ ΤΖΑΝΑΚΑΚΗ

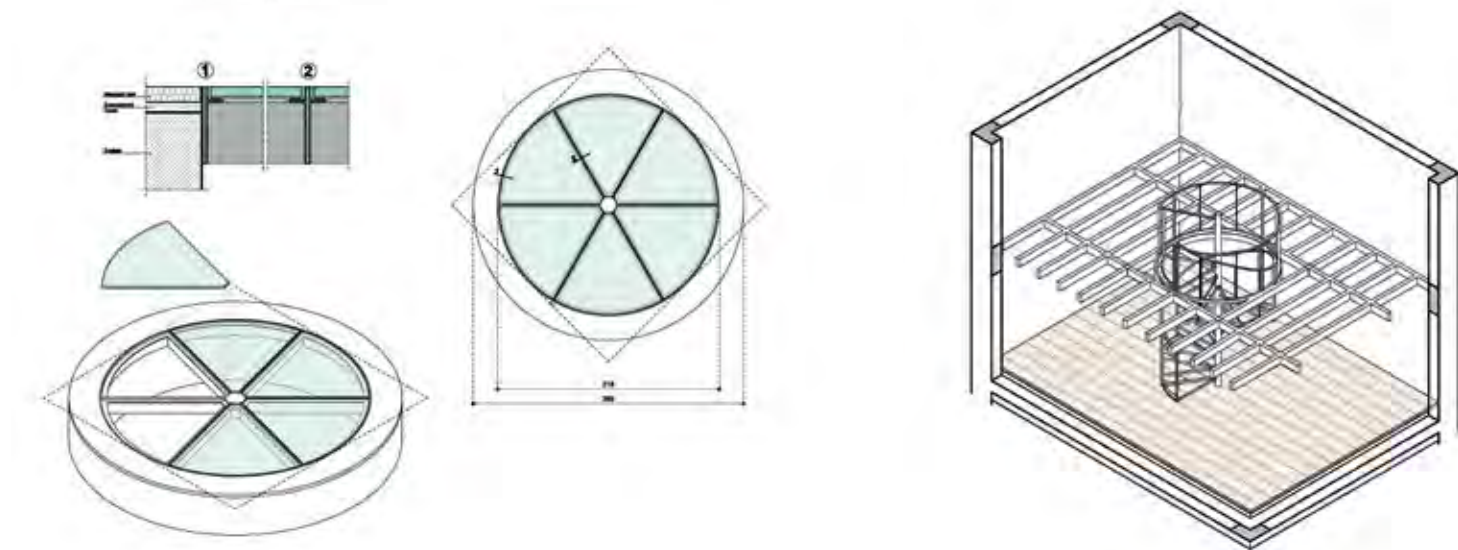

ΞΕΝΟΔΟΧΕΙΑ
ΚΑΤΟΙΚΙΕΣ
Γ ΕΤΟΣ
INTERIOR
DESIGN

ΠΑΟΛΑ ΝΙΚΟΛΙ

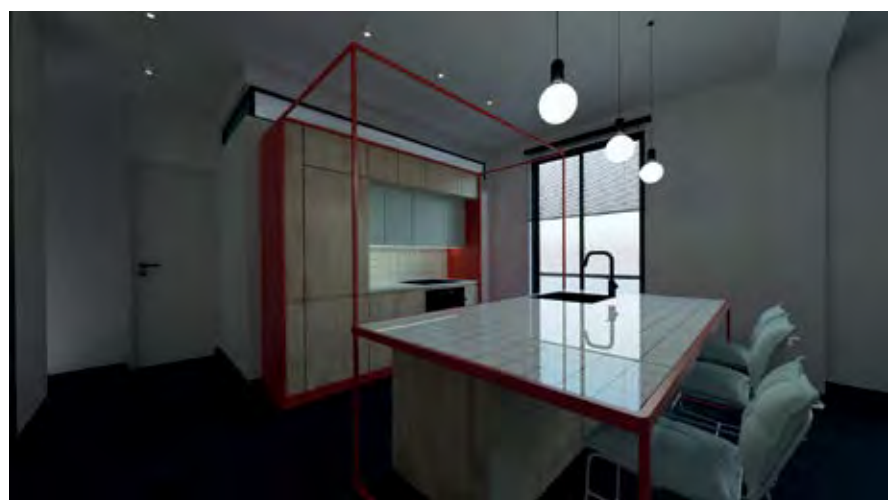
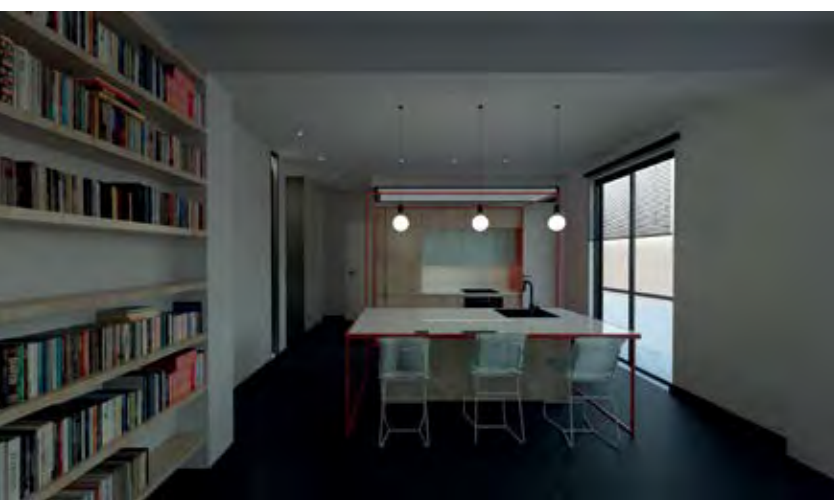

②

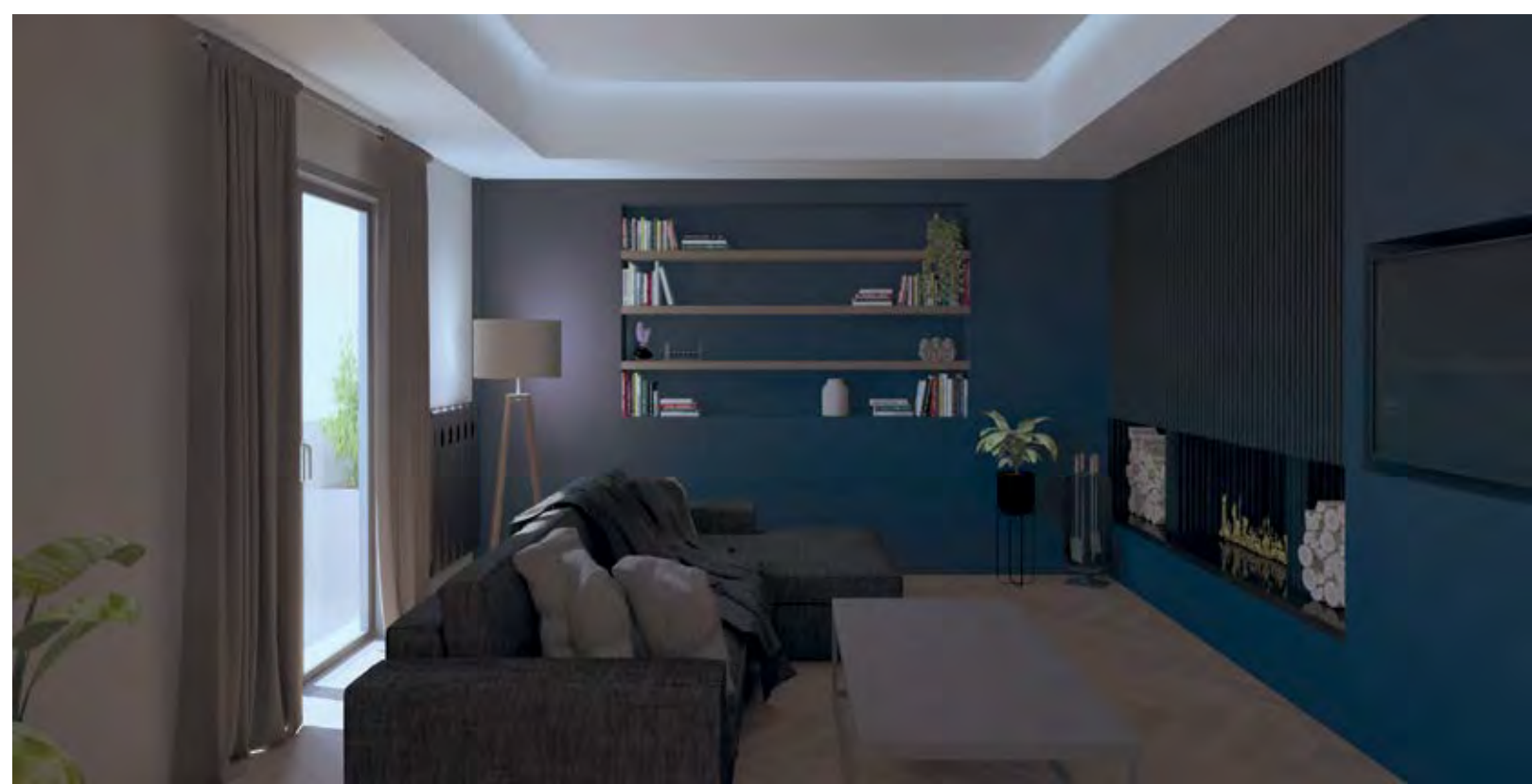

ΞΕΝΟΔΟΧΕΙΑ

ΚΑΤΟΙΚΙΕΣ

7 ΕΤΟΣ

INTERIOR

DESIGN

1. ΜΑΡΙΑ ΚΟΥΜΟΥΤΟΠΟΥΛΟΥ
2. ΧΡΗΣΤΟΦΟΡΟΣ ΚΩΝΣΤΑΝΤΟΠΟΥΛΟΣ



ΑΝΑΚΑΙΝΙΣΗ ΣΧΕΔΙΑΣΜΟΣ ΚΑΤΑΣΤΗΜΑΤΩΝ
 7 ΕΤΟΣ INTERIOR DESIGN
 1. ΧΡΗΣΤΟΦΟΡΟΣ ΚΩΝΣΤΑΝΤΟΠΟΥΛΟΣ
 2. ΙΑΣΩΝΑΣ ΠΑΔΗΣ

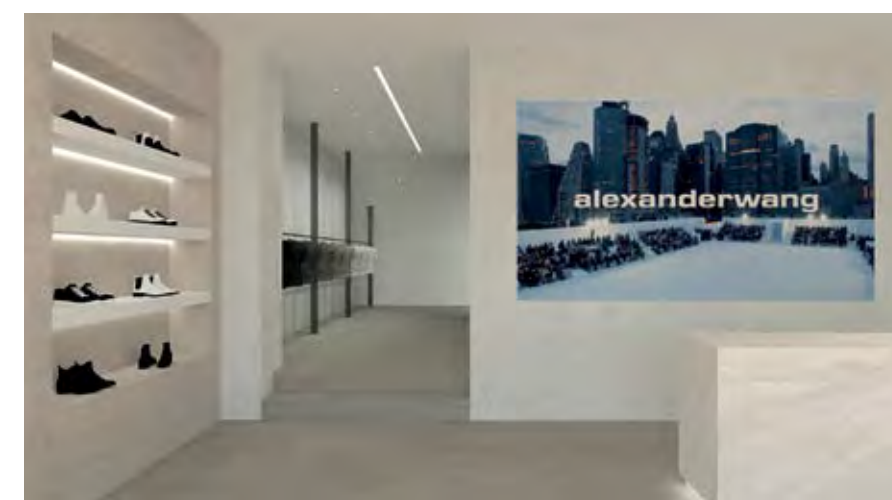
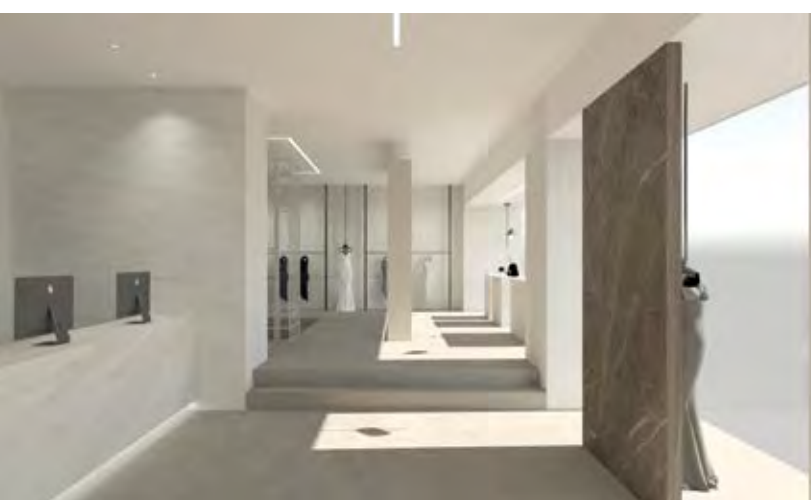



①



②



ΑΝΑΚΑΙΝΙΣΗ ΣΧΕΔΙΑΣΜΟΣ ΚΑΤΑΣΤΗΜΑΤΩΝ
 Γ ΕΤΟΣ INTERIOR DESIGN
 1. ΦΙΓΕΝΕΙΑ ΚΑΡΑΓΙΑΝΝΙΔΗ
 2. ΚΩΝΣΤΑΝΤΙΝΑ ΤΣΙΩΛΗ

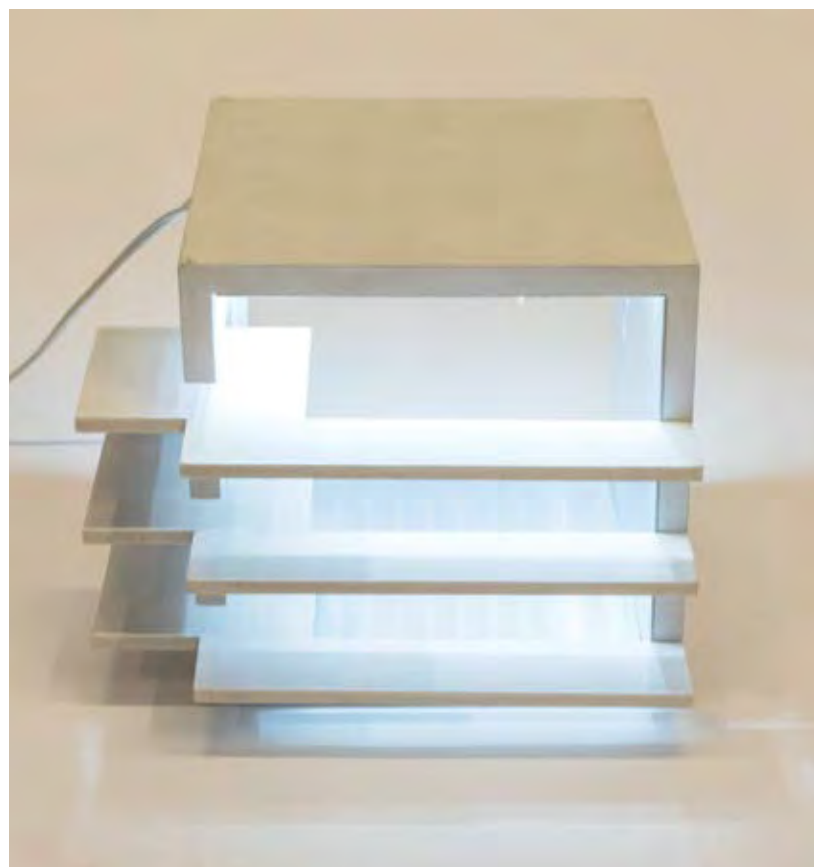
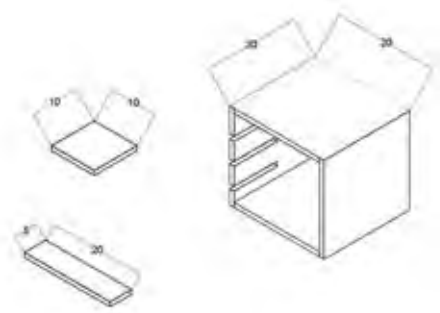

①

Το χέρι είναι προέκταση της σκέψης, δηλαδή της δημιουργικής διαδικασίας.

—Tadao Ando

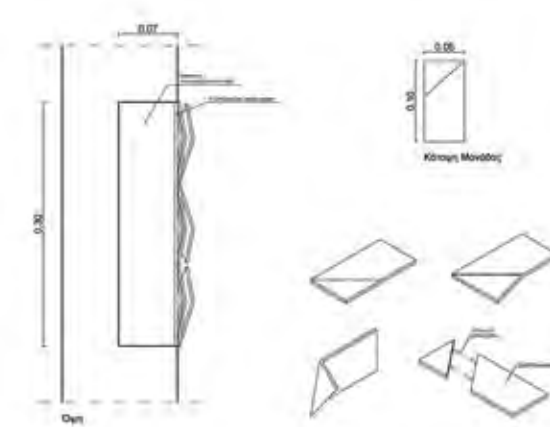

③

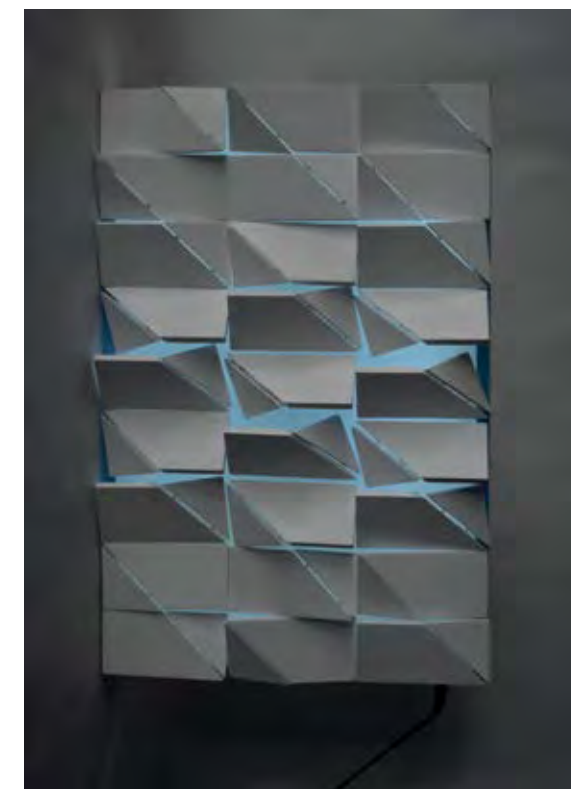

②

PRODUCT
DESIGN
ΦΩΤΙΣΜΟΣ
Γ ΕΤΟΣ
INTERIOR DESIGN

1. ΒΑΣΙΛΙΚΗ ΚΑΡΑΚΥΡΙΑΚΟΥ
2. ΒΥΡΩΝ ΚΑΤΣΙΒΑΣ
3. ΑΓΓΕΛΙΚΗ ΤΡΟΜΠΟΥΚΗ
4. ΠΑΟΛΑ ΝΙΚΟΛΙ



④





MASTER
OF ARTS

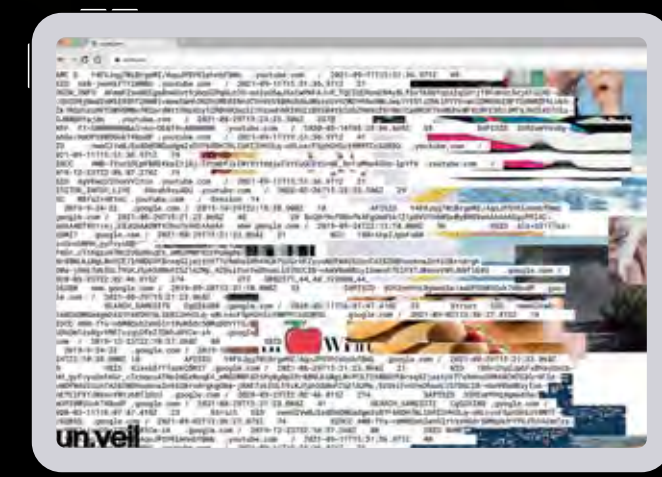

ΜΑΡΙΛΙΑ ΚΑΠΕΤΑΝΑΚΗ

un.veil: Μελέτη ιστοχώρου με θέμα την κριτική παρουσίαση και αποδόμηση της έμμεσης ψηφιακής παρακολούθησης μέσω cookies

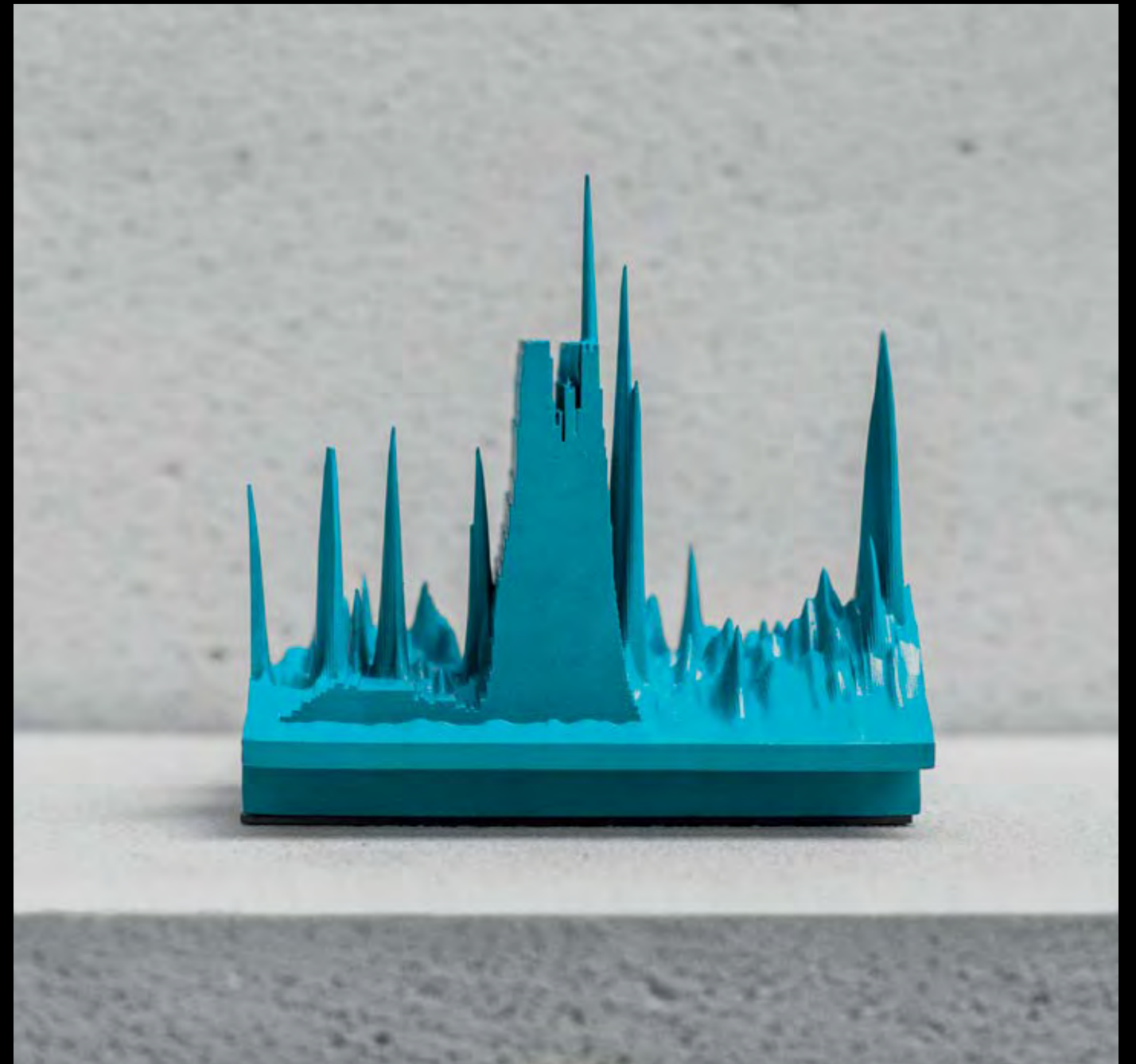

4

Metalith

4

Metalith

4

Metalith

4

Metalith

4

Metalith

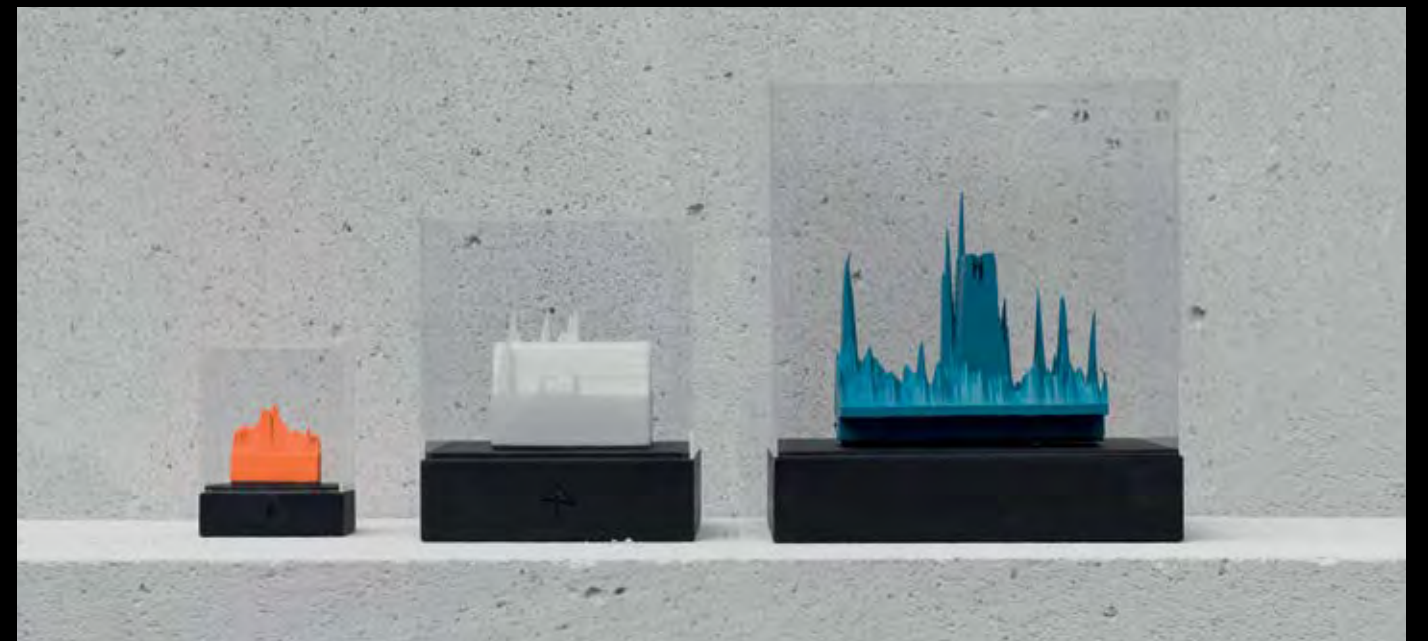

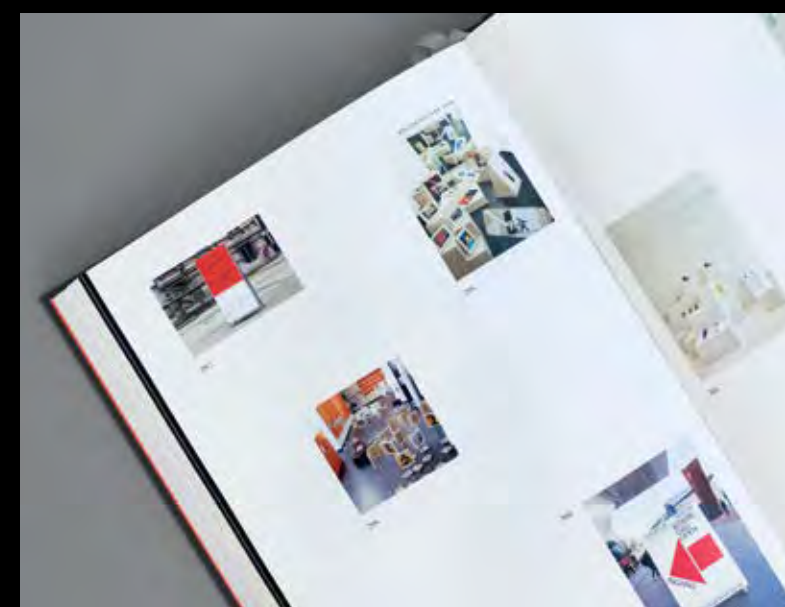
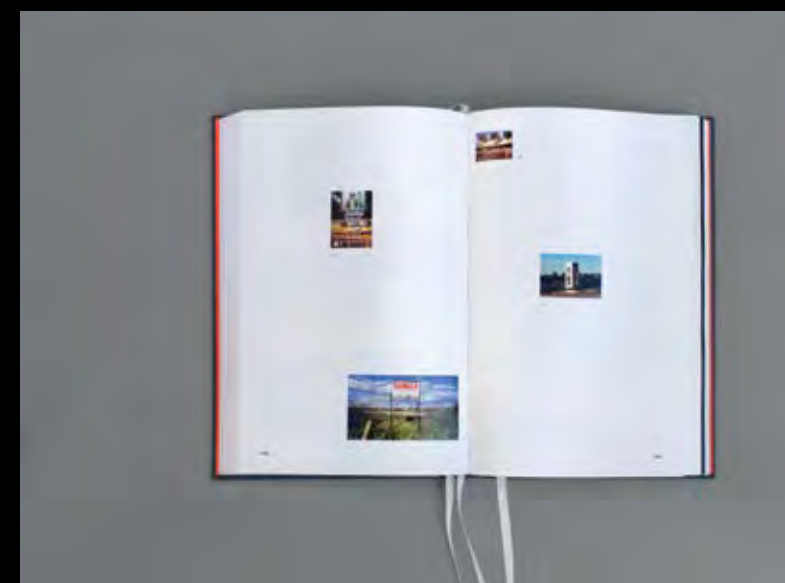
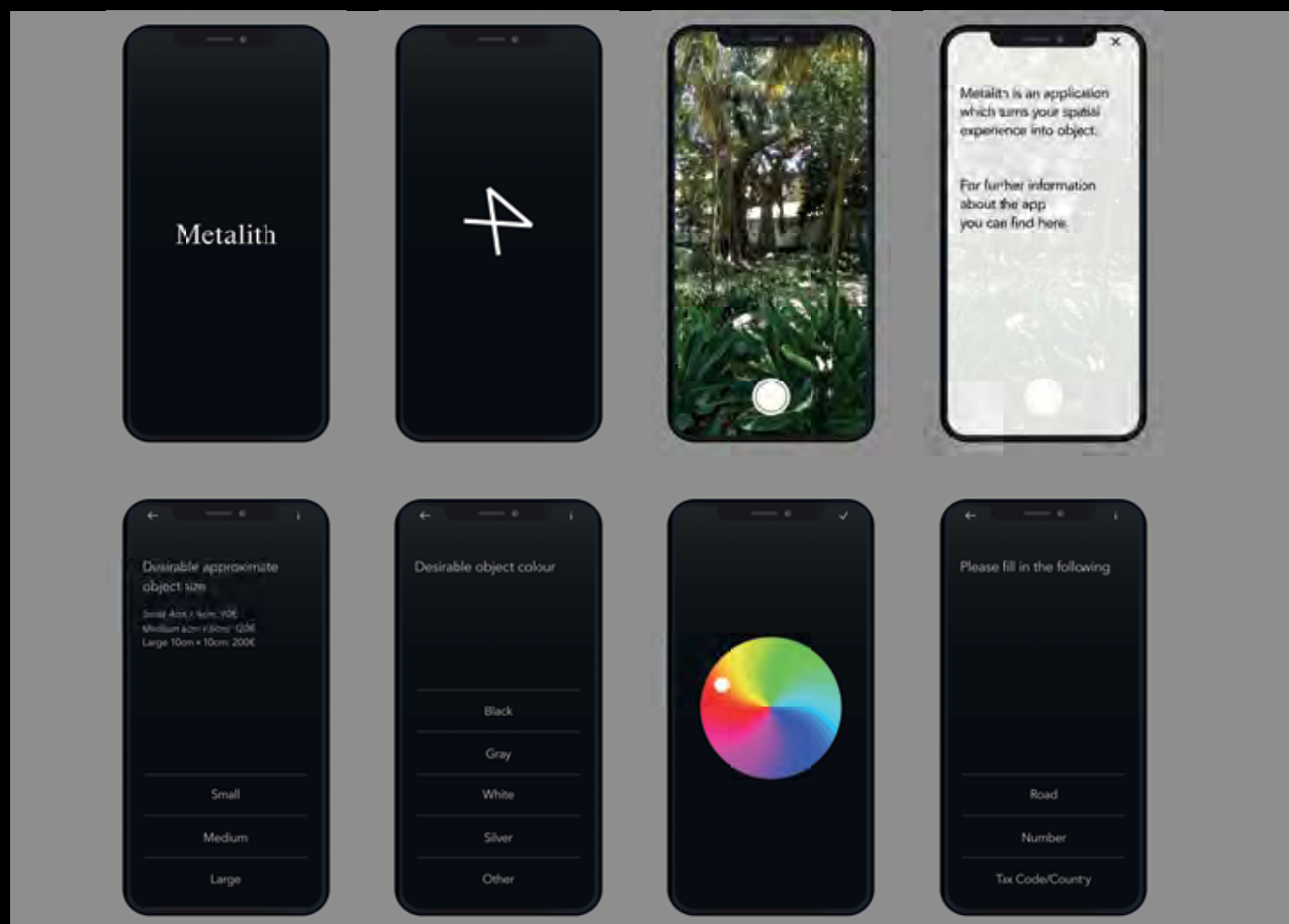

ΓΙΩΡΓΟΣ ΤΣΑΒΑΛΟΣ

Metalith: Μελέτη ψηφιακής εφαρμογής που μετατρέπει σε φυσικό αντικείμενο την εμπειρία που βιώνει ο χρήστης σε ένα συγκεκριμένο φυσικό χώρο



ΝΑΤΑΛΙΑ ΜΑΥΡΩΤΑ

Πέρα σε 'κείνο το βουνό: Σχεδιασμός διαδραστικού, πολυεπίπεδου κόμικς σε έντυπη και ψηφιακή μορφή, με θέμα τα ππειρώτικα δημοτικά τραγούδια

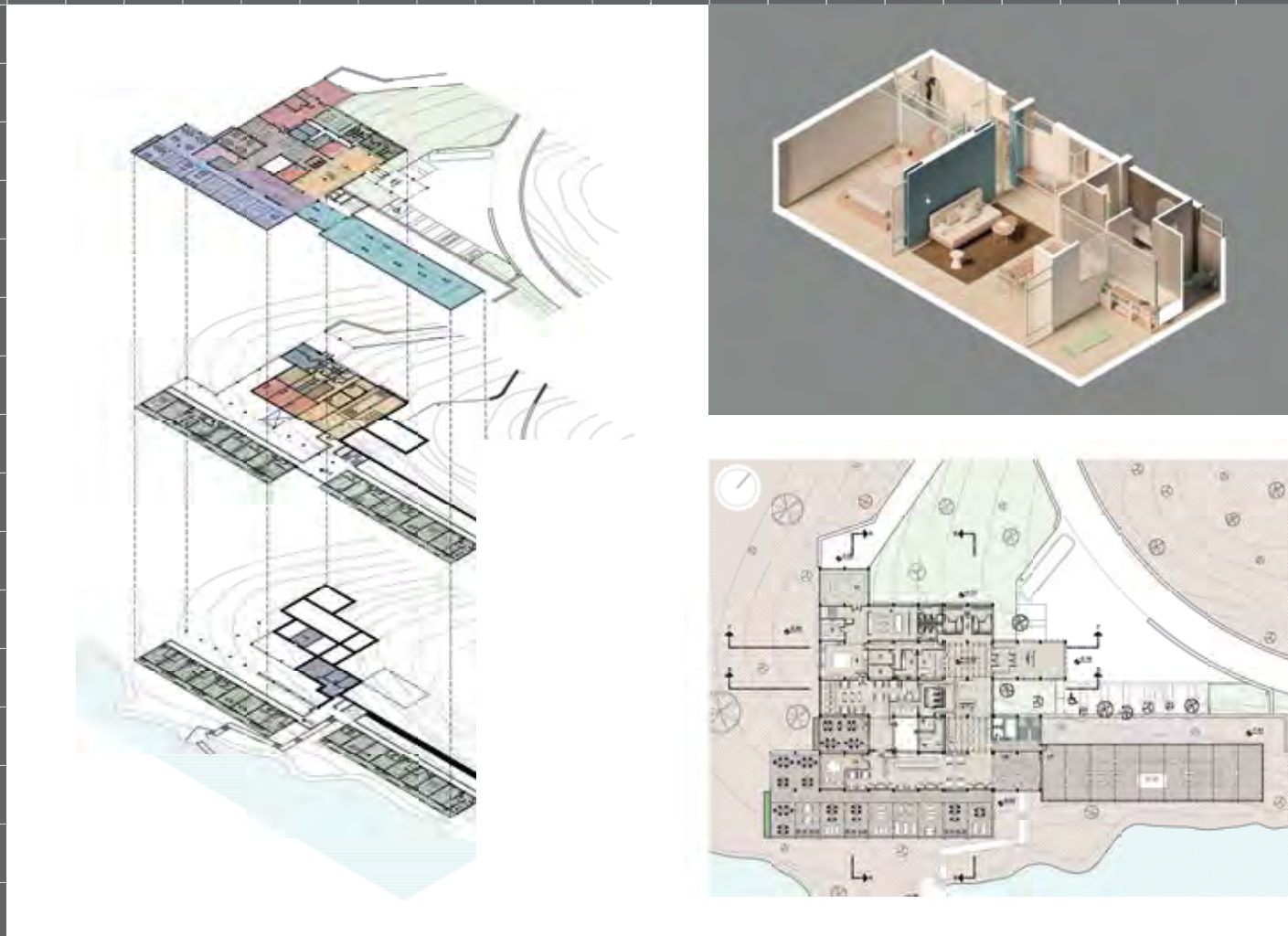



ΑΡΙΣΤΕΑ ΤΟΠΙΖΟΠΟΥΛΟΥ

Χενία Poros Yoga Retreat: Μελέτη Yoga Retreat Center για το ξενοδοχείο Ξενία στον Πόρο, σχεδιασμένο από τον Άρη Κωνσταντινίδη

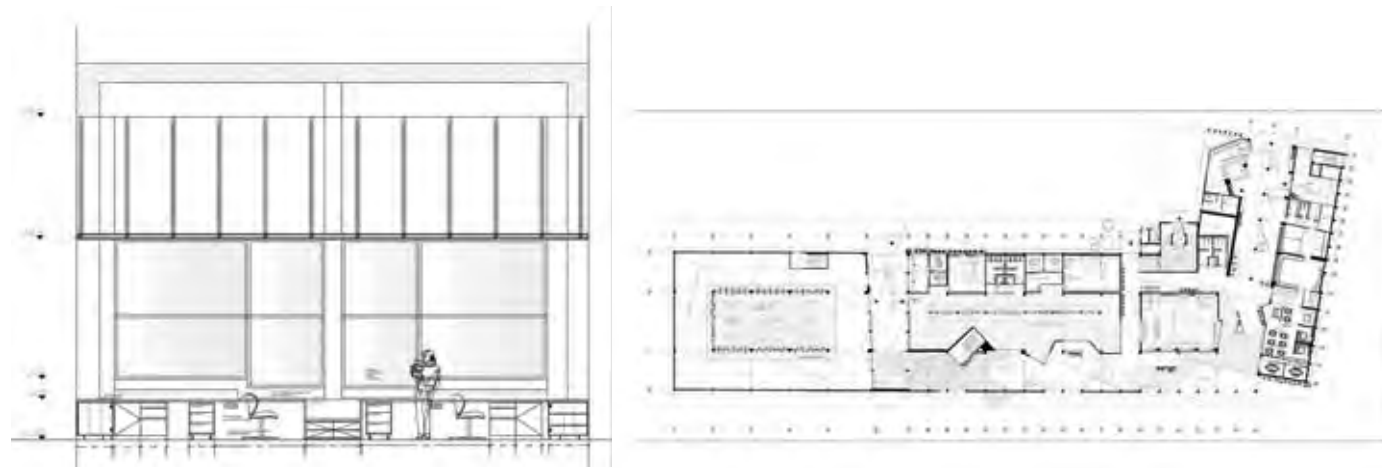

ΜΑΡΙΛΙΖΑ ΚΑΜΠΟΛΗ

Ανάπλαση εργοστασιακών κτηρίων: Μελέτη ανάπλασης μέρους του συγκροτήματος του πρώην εργοστασίου Τσαούσογλου σε κατοικίες, στούντιο και εκθεσιακό χώρο για artists in residence





ΜΑΡΙΑ ΜΙΧΑΛΟΛΙΑΚΟΥ

Αναβίωση παραδοσιακού οικισμού: Σχεδιαστική μελέτη για την αναβίωση του οικισμού Βάθεια στη Λακωνία, μέσω της ενσωμάτωσης παραδοσιακών και πολιτιστικών χρήσεων



MAPINA TZATZO

Serendipia: Mobile app για την «εξερεύνηση» του αστικού περιβάλλοντος, με δυνατότητα προσωπικής χαρτογράφησης, φωτογραφικής αποτύπωσης και social networking.

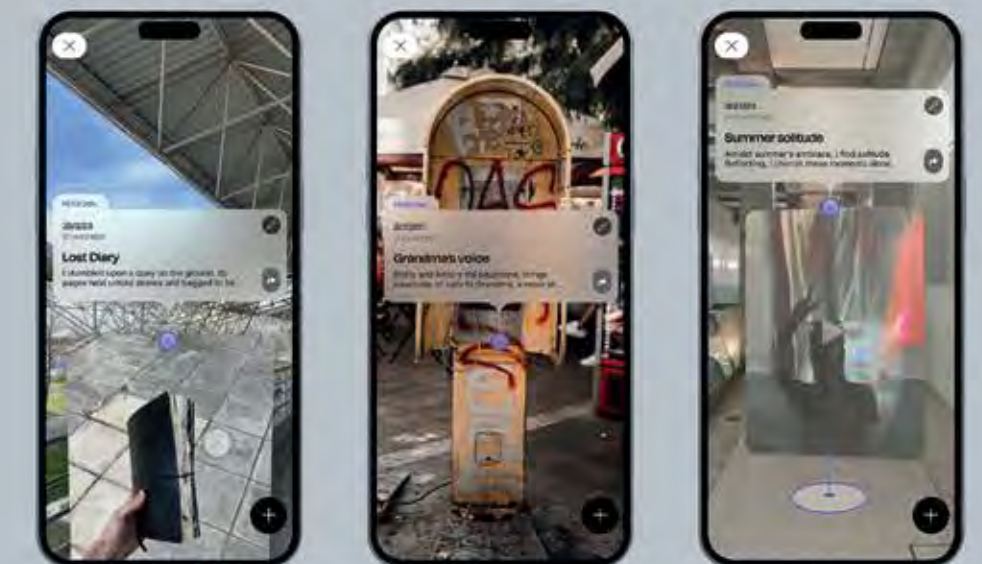

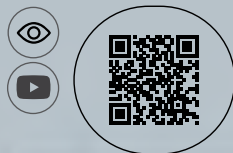

ΙΩΑΝΝΑ ΔΑΚΟΥ

το skabo: Αποδόμηση της λειτουργίας των κοινωνικών δικτύων με τη μορφή διαδικτυακού «προσωπικού ημερολογίου» ανοιχτής πρόσβασης σε ένα φουτουριστικό κόσμο

in.2.w (into the worlds): Μελέτη ιστοχώρου ο οποίος παρέχει μια σύνθετη οπτική εμπειρία της σχέσης και της αλληλεπίδρασης φαντασίας και πραγματικότητας

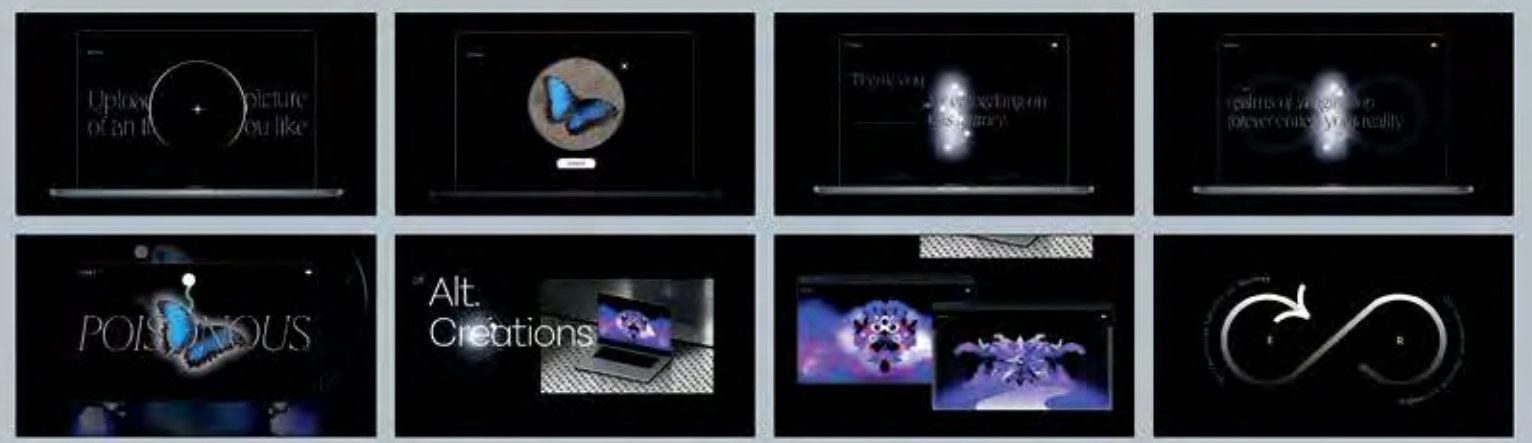
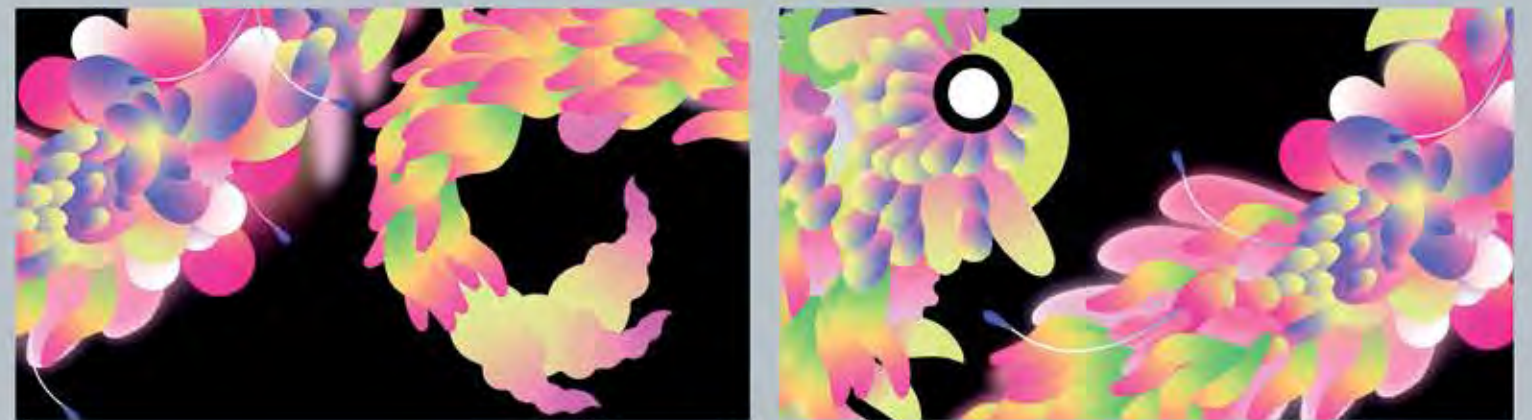
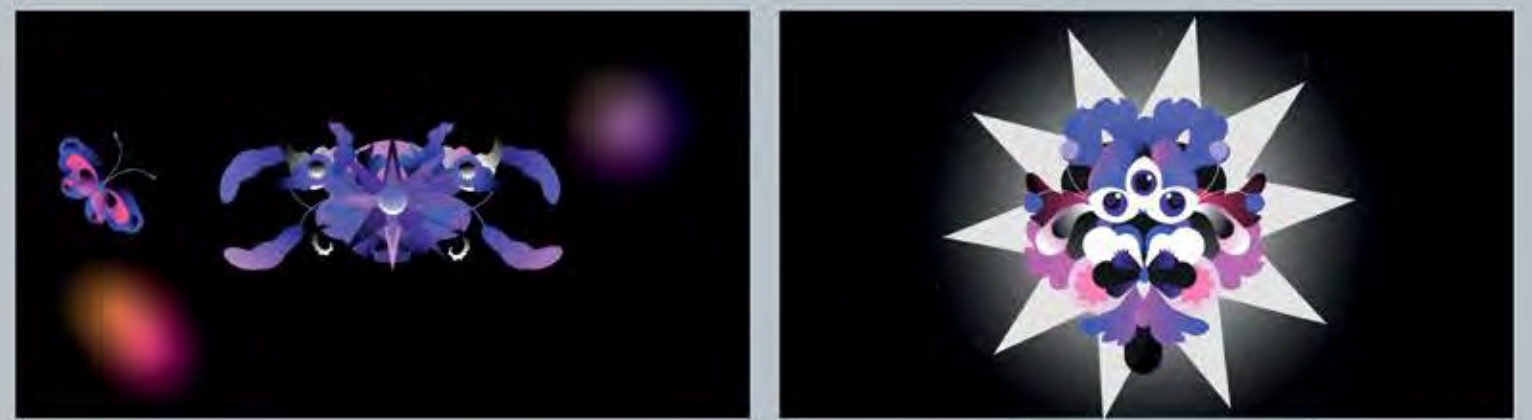
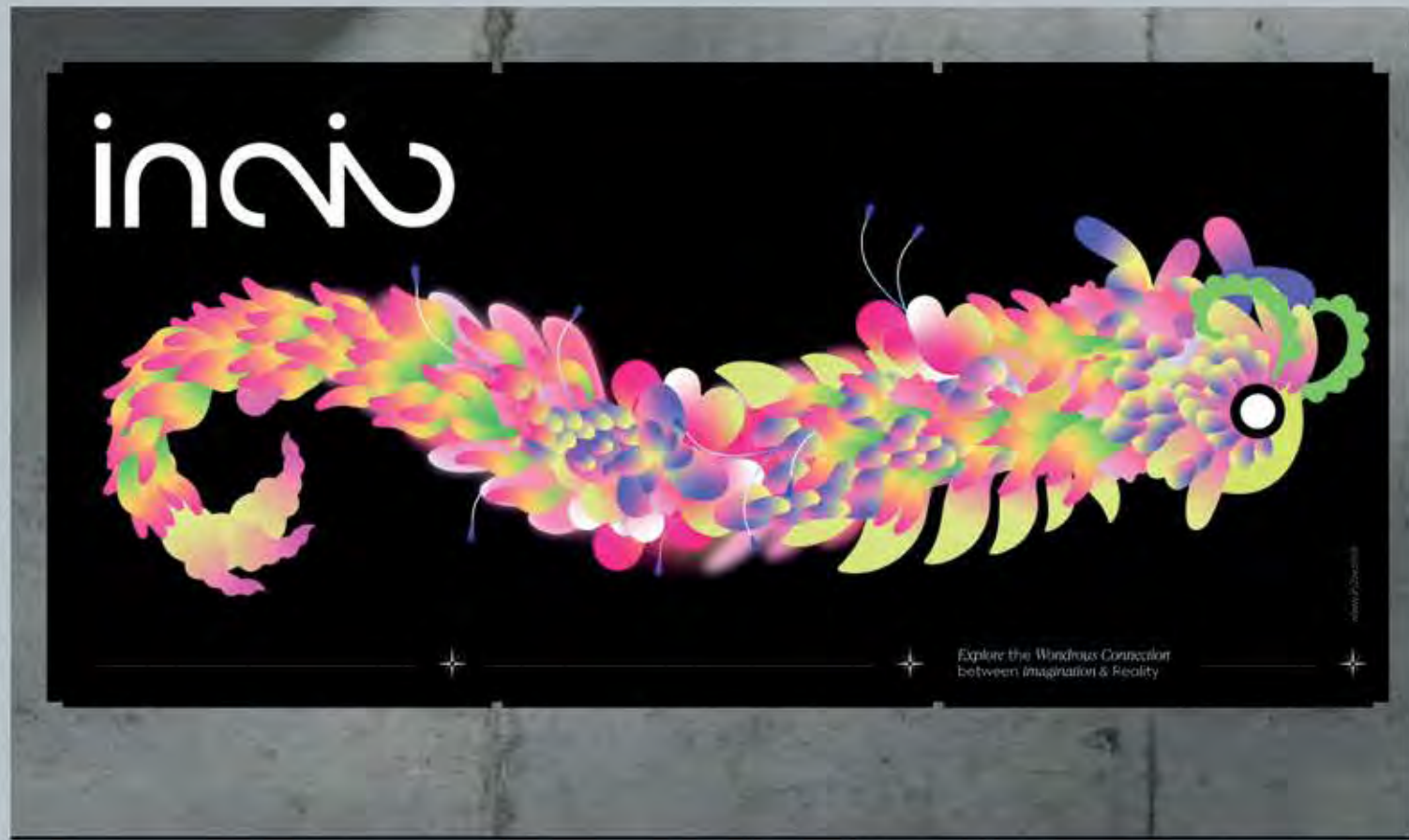
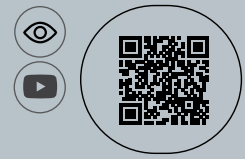

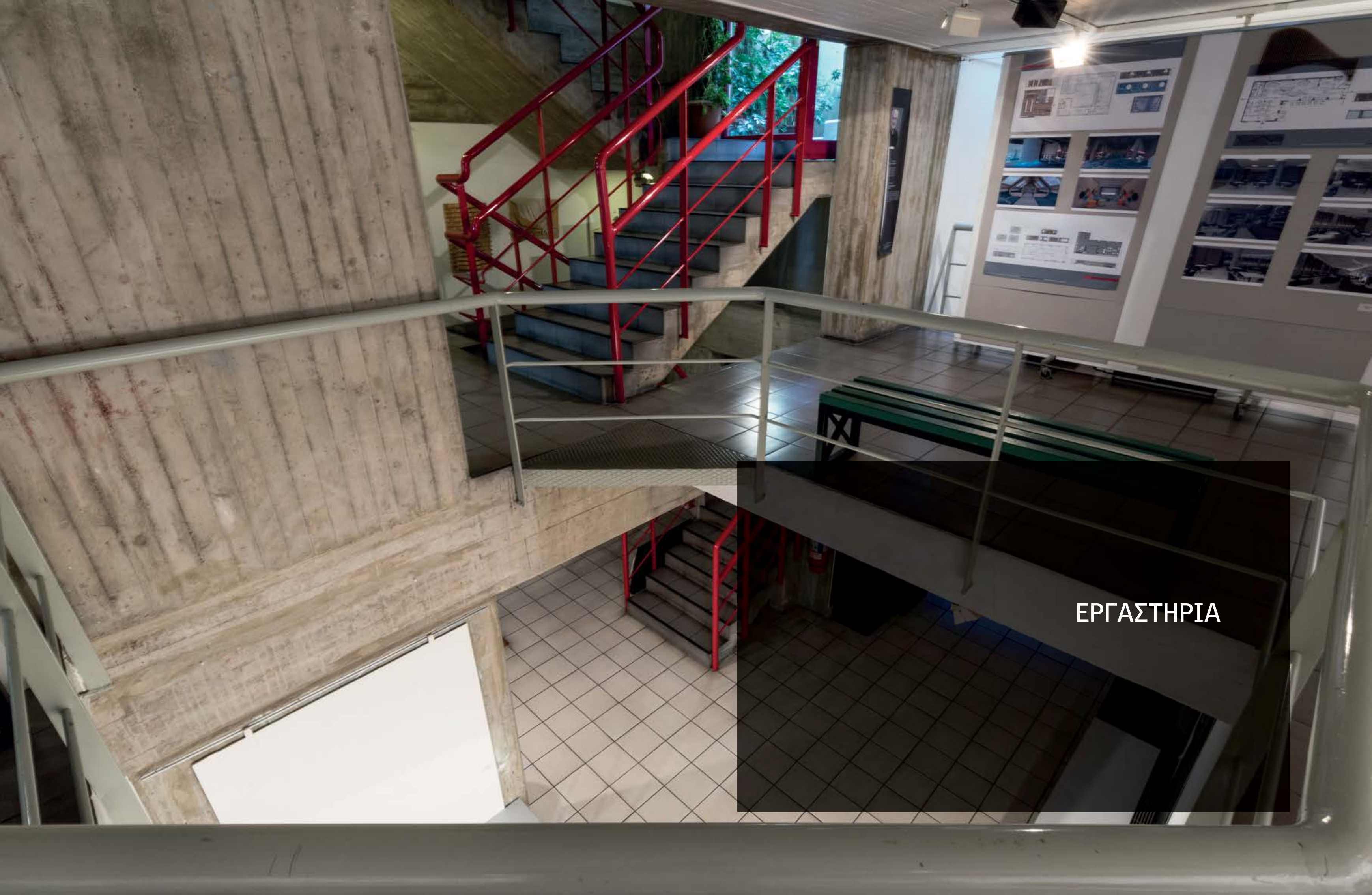

ΕΡΓΑΣΤΗΡΙΑ

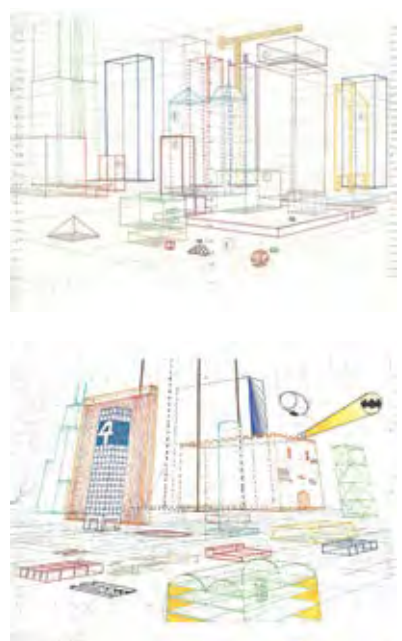
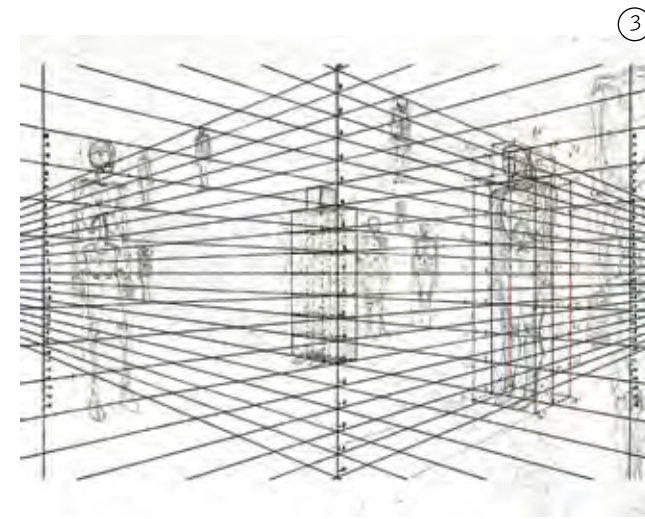
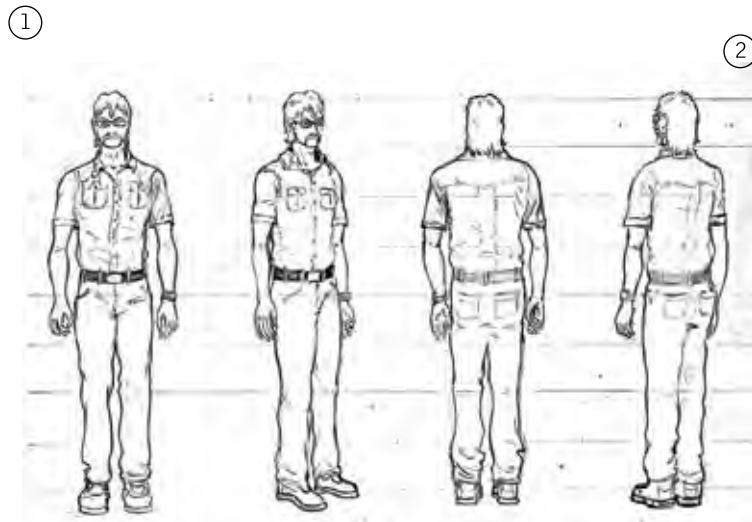

1. ΚΡΙΣΤΙ ΑΓΚΑΡΑΪ
2-4. ΝΙΚΟΛΑΟΣ ΠΑΠΑΔΗΜΗΤΡΙΟΥ
5. ΓΕΩΡΓΙΟΣ ΚΩΝΣΤΑΝΤΑΡΑΣ
6. ΚΑΛΙΝΤΙ ΒΟΣΤΣΙ
7. ΜΑΡΙΝΑ ΜΟΥΣΤΑΚΟΥΝΗ

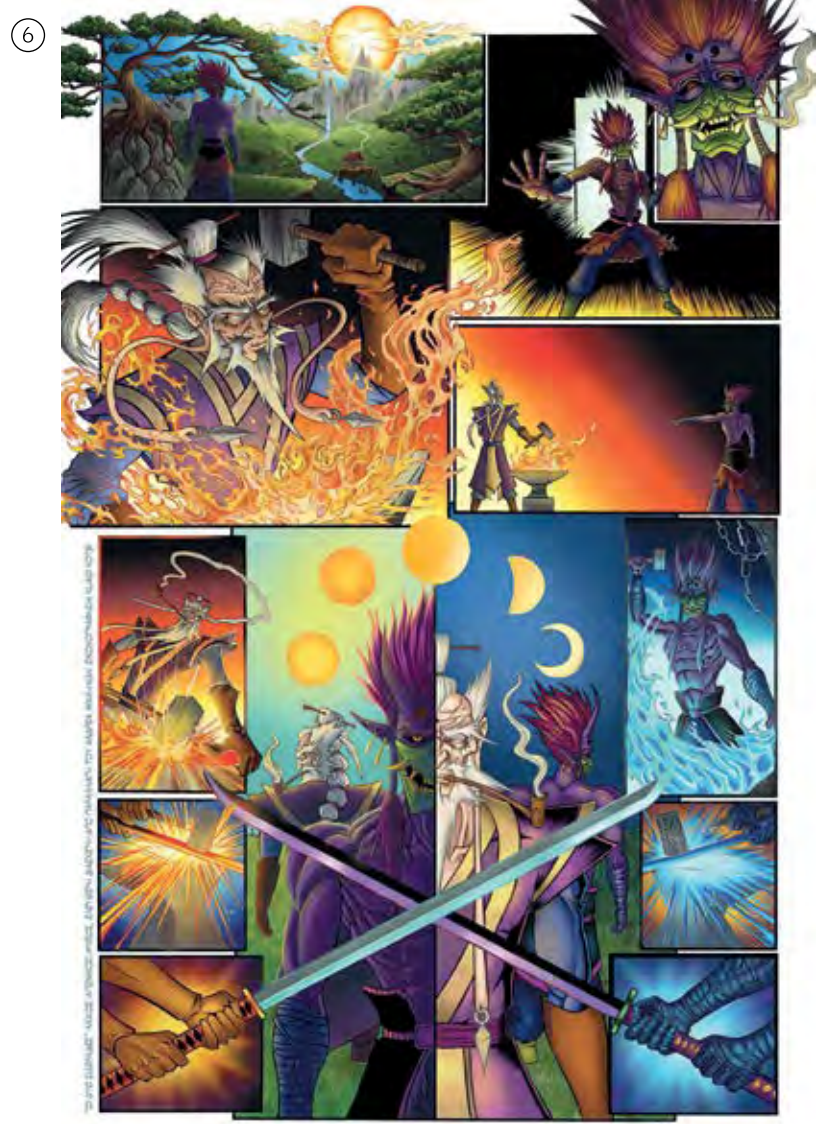

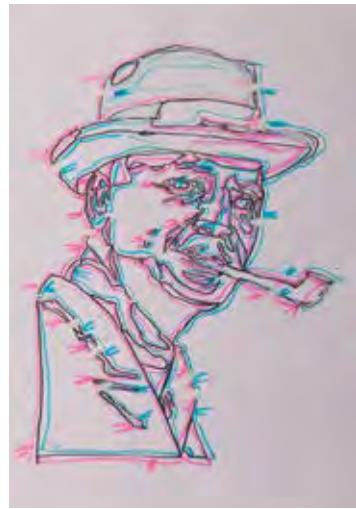

①



②

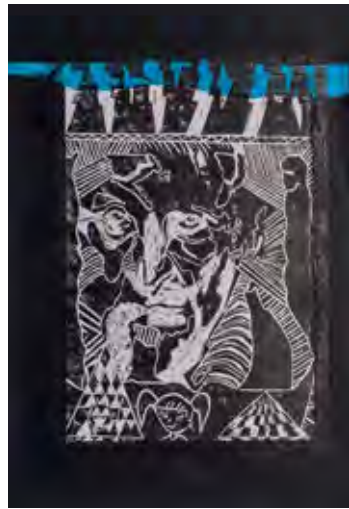

③



④

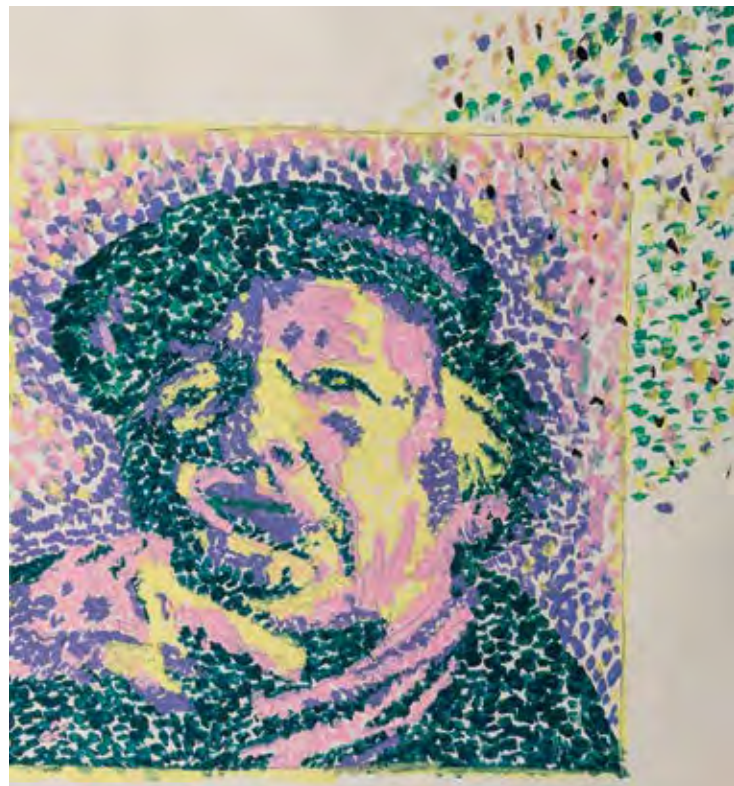

⑤



⑥



⑦



⑧

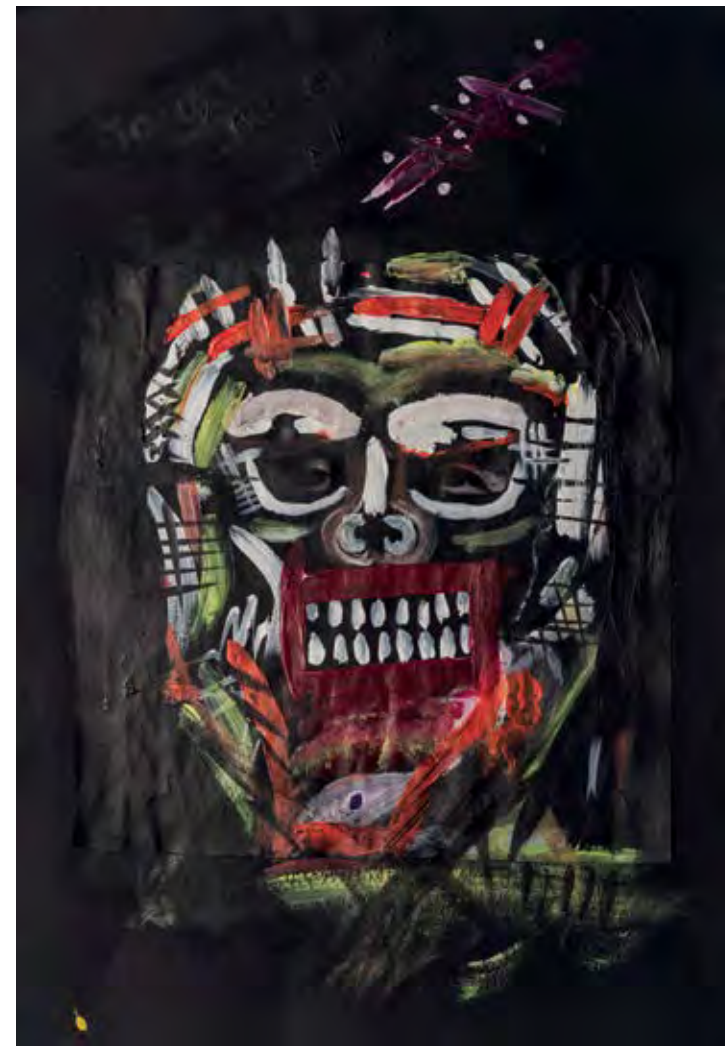

⑨



⑩



⑪



⑫



⑬



⑭



⑮

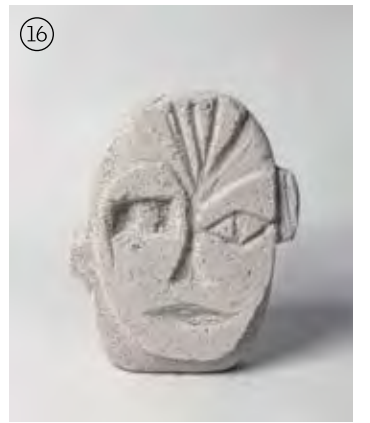

⑯

1,2,8. ΑΝΤΙΓΟΝΗ ΣΑΡΤΖΕΤΗ
3, 9, 10, 13-15. ΑΘΑΝΑΣΙΑ ΓΙΑΝΝΑΡΗ
4, 11, 16. ΕΙΡΗΝΗ ΧΡΥΒΑΛΑΝΤΟΥ ΣΤΡΟΥΜΠΑΚΗ
5-7, 12. ΑΝΤΙΓΟΝΗ ΜΠΛΑΤΣΙΟΥ



①



②



③



④



⑤

- 1. ΓΙΩΡΓΟΣ ΣΠΙΛΙΩΣ
- 2. ΝΤΙΝΑ ΣΚΙΑΔΑ
- 3-4. ΕΥΑΓΓΕΛΟΣ ΚΑΒΑΘΑΣ
- 5, 7-8. ΑΙΜΙΛΙΑ ΝΤΕΚΑ
- 6, 9. ΔΑΝΑΗ ΚΩΝΣΤΑΝΤΕΛΛΟΥ



⑥



⑧



⑦

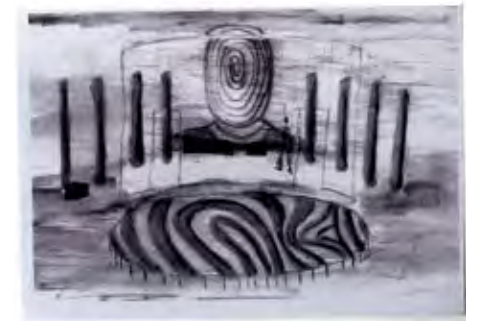

⑨





①

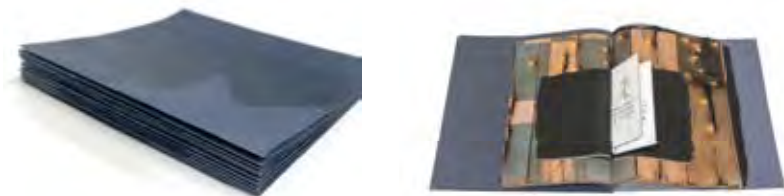

②



③



④



⑤



⑥

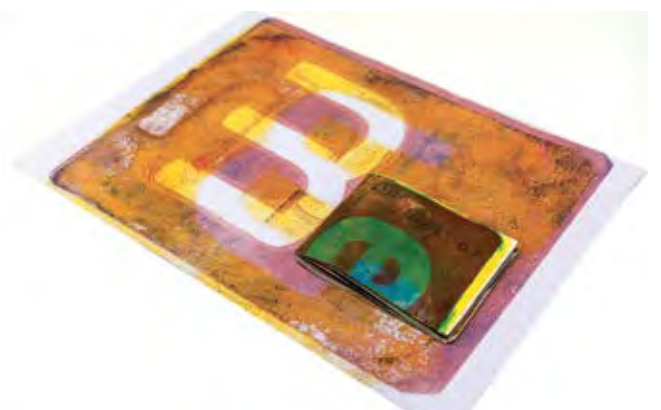

- 1. ΑΡΙΑΔΝΗ ΠΕΡΡΑΚΗ
- 2. ΑΝΤΙΓΟΝΗ ΜΠΑΡΑΤΑ
- 3. ΑΝΔΡΕΑΣ ΠΑΠΑΓΚΙΚΑ
- 4. ΒΑΣΙΛΗΣ ΓΑΛΑΤΟΣ
- 5, 7. ΙΩΑΝΝΑ ΤΣΙΑΜΟΥΡΑ
- 6. ΜΑΓΔΑΛΗΝΗ ΘΕΟΧΑΡΗ

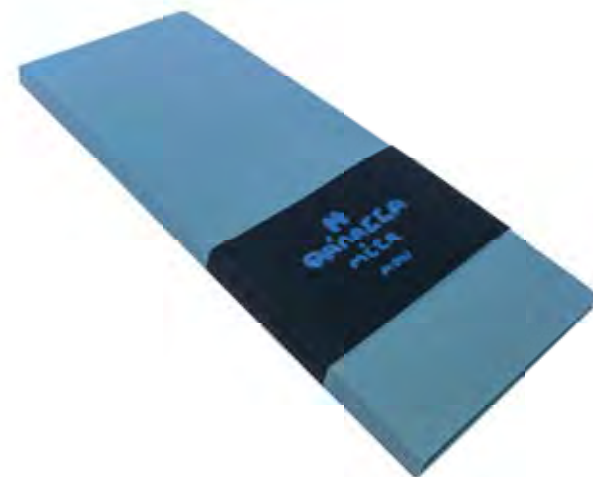

⑦

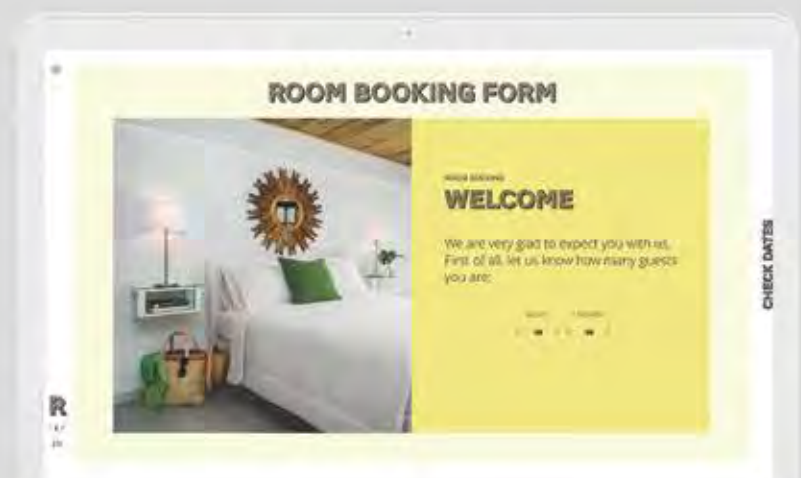

①

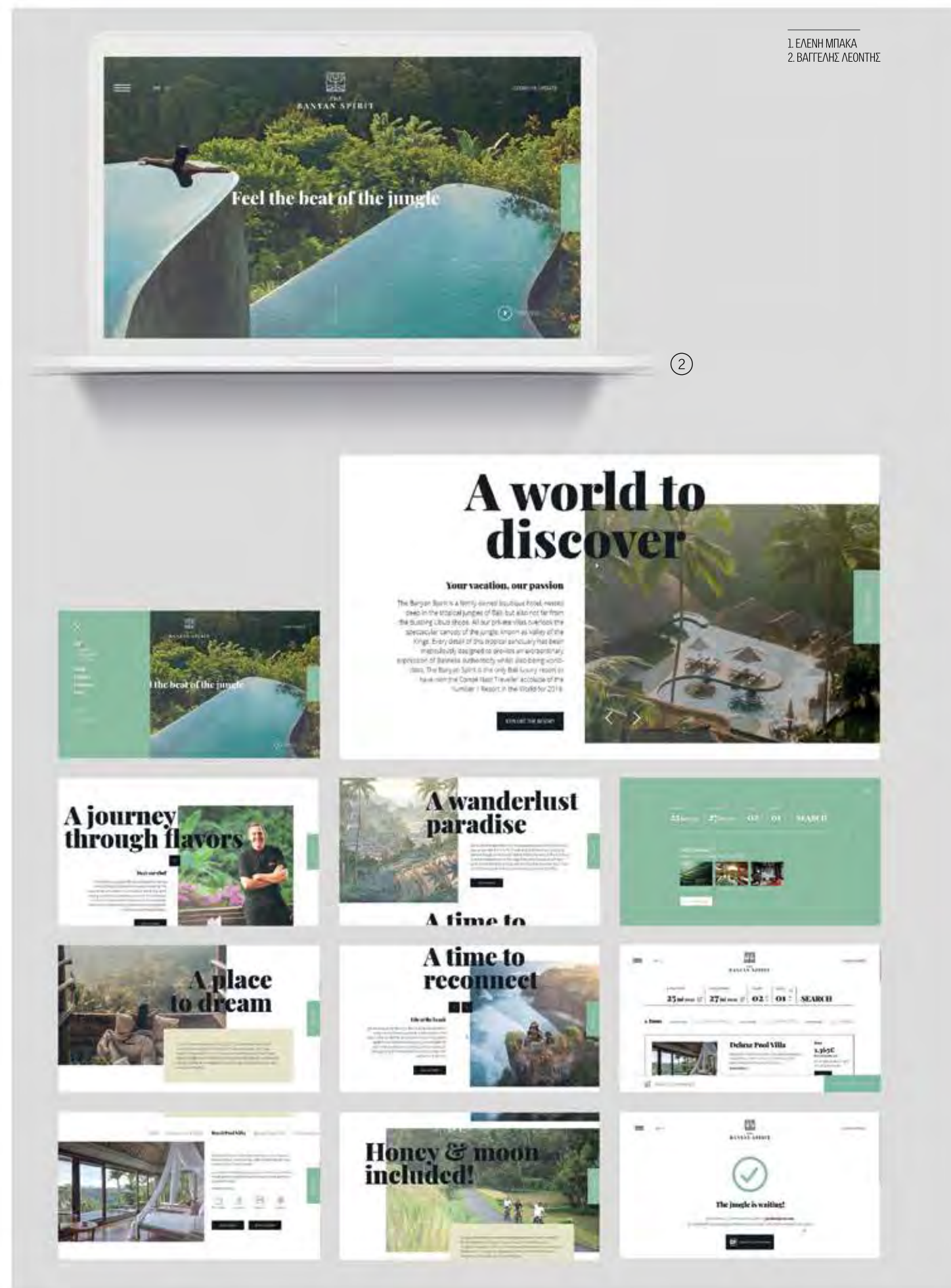
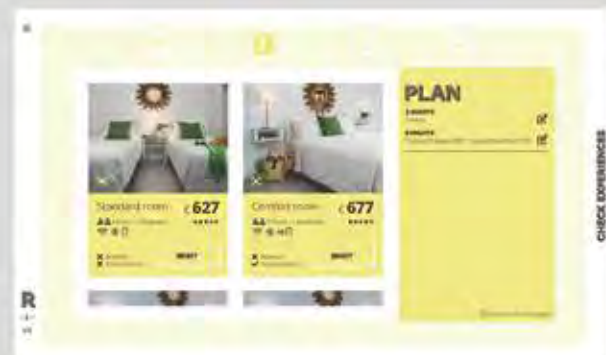



①



②



③

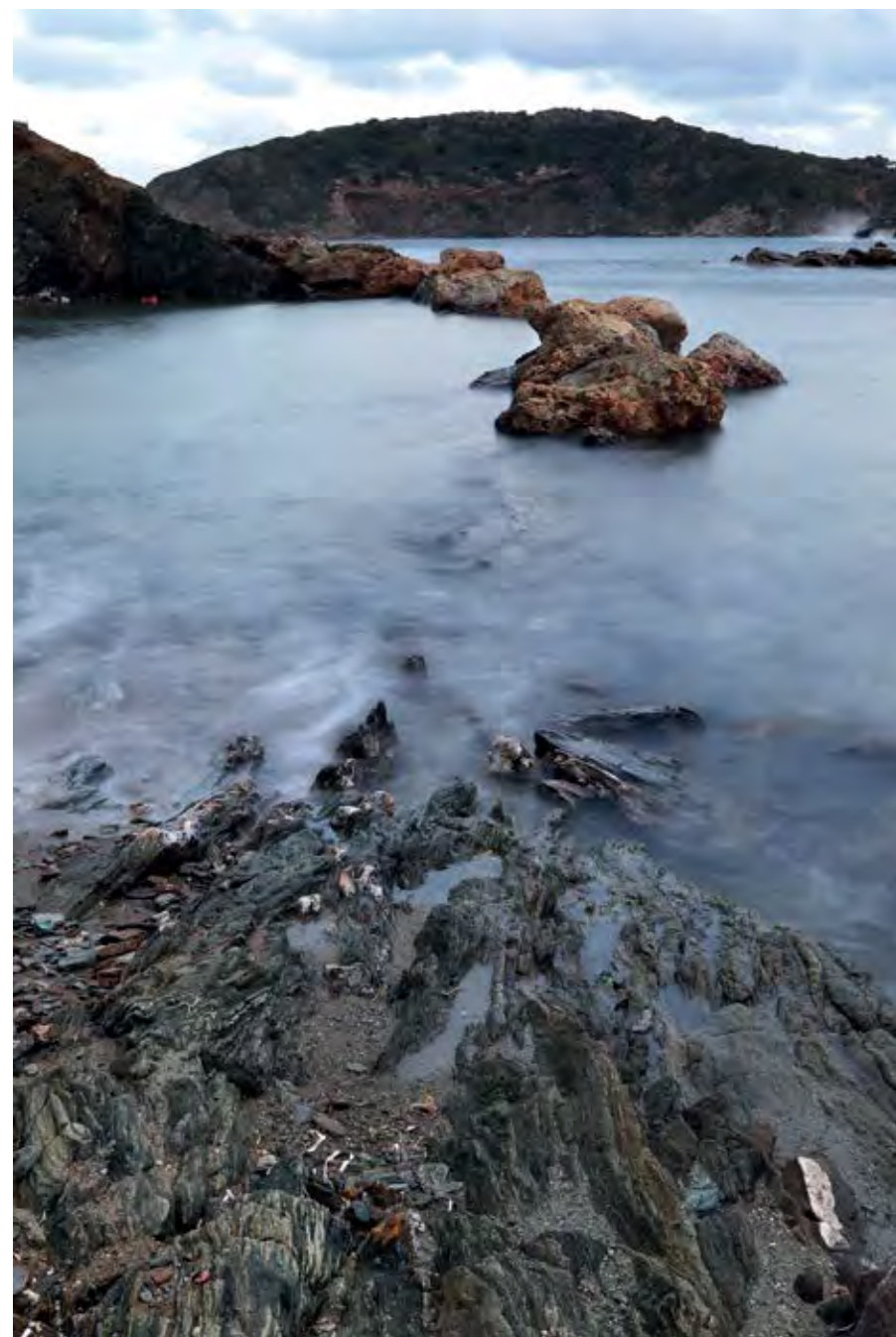

④

- 1. 3. ΕΛΙΣΑΒΕΤ ΔΕΛΕΚΑ
- 2. ΕΛΕΝΗ ΑΘΑΝΑΣΙΟΥ
- 4. ΓΙΑΝΝΗΣ ΠΕΠΠΑΣ
- 5-7. ΕΛΕΝΗ ΚΟΥΚΟΥΡΙΤΑΚΗ



⑤



⑥

⑦



As I was looking at the typescripts of the issue you hold in your hands, I realized that quite recently it was thirty years since this publishing venture began. Over the years, Peri evolved from a few-page experimental publication into a rich art journal and at the same time a chronicle of School-life. The fact that each new issue finds its place in the libraries of creative offices, companies, professionals and artists the field, shows precisely the high regard, appeal and recognition it has.

There is something that is not well known: Peri was started, and for a while was designed exclusively, by the young people studying at our School at the time, in 1994. And I mention this because this has a special meaning: The Vakalo School, from its foundation until today, is characterized not only by its focus on its students, something expected of any serious and consistent educational organization, but also by the deep conviction that its very identity is the young men and women who trust it for their learning, their education, their future.

The fact that our magazine – the printed face of the School – was created on the initiative of the people who once studied here, means really and symbolically that Vakalo is essentially its students, as well as all those who have passed through its “classroom” in the sixty-six years of its history. This thought comes so spontaneously to my mind, I consider it so self-evident, that I need to stop for a moment, to realize the gravity, the responsibility and the countless difficulties it implies: Vakalo is its students.

Because just its modernist philosophy and its primary and constantly maintained person-centred character of the education it provides are not enough. In order to implement these, the continuous, arduous work of all its people – teachers, administrative staff and the Directorate – is required. With this daily toil, demanding and enjoyable at the same time, the trust and appreciation of its students and graduates has been won, as well as that special, close relationship that enables these young people to become an essential part of the School and of its history, so that their successive cohorts are the Vakalo.

In recent years, we have gone through great difficulties together, students, teachers, administration and management: a long-term economic-social crisis, and the great pandemic, in which we had to readjust week-by-week the entire operation of the School based on changing data and instructions. Today we are facing the rapid changes that artificial intelligence brings to work, education, professions, arts, sciences... everywhere! If there's one thing I put my faith in for the future, it's young people. I know them well. I see their imagination, their creativity, their dreams every day. And I am sure you will feel the same excitement, the same optimism, enjoying the works they share with us, in the pages of this magazine.



Dr. Daniel Gounaridis
Board of Directors Chair, Director of Studies



A VISION FOR THE NEXT DAY

A short while ago I wrote down my thoughts on the School and its future, focusing on what makes it stand out, but also on all that lies ahead, as inspiring goals, that will lead it once again to be at the top, when celebrating its 70th anniversary (see vakalo.gr/to-orama-mas and Peri 18, pp. 10-11). Although I am fully aware of the important things the School has achieved so far, things that make me feel confident and proud, the next steps and its overall trajectory always concern me, in the form of a complex, highly creative and fascinating puzzle.

Because it is not enough for the School just to remain at the top, to remain a point of reference for Greek Design, even if this achieved in conditions of intensifying competition. In the same way as it is not enough just to be a leader in education, to be constantly vigilant for technological developments, to maintain a creative osmosis between the innovations of the young teachers and the “wisdom” of their elders, to ensure social awareness (through design projects for vulnerable social groups, or supporting young people with scholarships, etc.) or keep up our wider educational and cultural work. These and other important goals have been achieved since long ago, and are already part of the identity of Vakalo.

Other are the thoughts that concern me, and they have to do with a profound re-think, with new strategic goals, with bold moves on education, culture and entrepreneurship, moves that will harmoniously unite these three aspects in a new idea of what higher education in Design should be if it wants to take a step forward with one foot into the future.

Interuniversity collaborations, partnership with research centres and international organizations, interdisciplinary approach to artistic creation, effective connection of education with society and everyday life (and not just with “the market”, as everyone repeats so stereotypically today), such movements are necessary for the repositioning of Design as a crucial social and cultural function in the new conditions.

Also, a possible English-language Vakalo study program in design, which would be addressed to Eastern Europe, the Mediterranean countries, and beyond, on the one hand would give the possibility of cross-cultural interaction in the educational field and in Design itself, while on the other hand it would be a dynamic move that would contribute to the dissemination of distinct elements of our country, such as art, culture, the natural environment, etc.

There are many other thoughts regarding the role the Vakalo should have in the years to come, both inside and outside of Greece, and I will certainly have the opportunity to develop them at some future point. In closing, however, I would like to dwell on something equally important, which is related to the quality of life of all of us, professors, administrative staff and Management, who spend a large, if not the largest, part of our daily time at the School.

It goes without saying that we all work with seriousness and a sense of responsibility, that we provide high-level education and preserve the safe, friendly environment necessary for meaningful learning. But at a time when “the market” is pushing for everything to be valued with numbers – “efficiency”, “productivity”, “profit”, etc. – we must constantly reaffirm our own criterion of success:

The maximization of enjoyment, joy and meaningful creation.

None of these tasks are easy. But they form integral parts of a vision worthy of the history of the Vakalo School. As such I share them with you. It's a wager for next day.

Konstantinos Gounaridis
Managing Director, Board of Directors Vice-Chair

INDEX

Module name
(code) pages

BACHELOR OF ARTS

ART I (4VA501) 18,19,20,22, 26
ART II (5VA501, 5VA502,5VA510) 32,33,44,45,46,47,70,71,76,77
DIGITAL APPLICATIONS I (5VA511) 49,61,74,75,96
DIGITAL APPLICATIONS II (6VA508) 98
DIGITAL DESIGN I (4VA502) 22,23,28
DIGITAL DESIGN II (5VA512) 61, 95
DIGITAL DESIGN III (6VA509) 94
DIGITAL DESIGN/GRAPHIC II (5VA503) 60
DIGITAL DESIGN/GRAPHIC III (6VA501) 102,103
DIGITAL DESIGN/INTERIOR II (5VA504) 35,38
DIGITAL DESIGN/INTERIOR III (6VA502) 39,40,41,42,43,80,81
GRAPHIC APPLICATIONS I (5VA505) 52,75
GRAPHIC APPLICATIONS II (6VA503) 58,59,62,63,88,89,92,93,100,101
GRAPHIC DESIGN I (4VA503) 21,24,27,28,36,37,72,73
GRAPHIC DESIGN II (5VA506) 50,51
GRAPHIC DESIGN III (6VA504) 86,87,90,91
INTERIOR APPLICATIONS I (5VA507) 29,34,37,78,79
INTERIOR APPLICATIONS II (6VA505) 66,67,68,69,84,85,104,112,113
INTERIOR DESIGN I (4VA504) 25
INTERIOR DESIGN II (5VA508) 30,31,35,82,83
INTERIOR DESIGN III (6VA506) 41,64,65, 105,106,107,108,109,110,111
MARKET BEST PRACTICES (6VA510) 48,99
PROGRAMMING (5VA513) 49,53,97
THEORY II (5VA509) 54,55,56
THEORY III (6VA507) 57

MASTER OF ARTS

VISUAL COMMUNICATION 116-123
ARCHITECTURAL DESIGN 124-133
DIGITAL DESIGN 134-139

WORKSHOPS

WEB COMICS 142,143
VISUAL ARTS 144,145
STAGE DESIGN 146,147
ARTIST BOOKS 148,149
DIGITAL DESIGN 150-151
PHOTOGRAPHY 152-153



MORE ABOUT
VAKALO
ART & DESIGN
COLLEGE







ΔΙΟΙΚΗΤΙΚΟ ΠΡΟΣΩΠΙΚΟ

Κωνσταντίνος Γουναρίδης Διευθύνων Σύμβουλος
Μίλτος Φραγκόπουλος Αναπλ. Διευθυντής Σπουδών
& Σύνδεσμος Βακαλό/Derby
Παντελής Τσάβαλος Κοσμήτωρ
Γιώργος Σ. Βλάχος Υπεύθυνος Πολιτιστικού Σχεδιασμού
Γιώργος Γεωργούλας Υπεύθυνος Επικοινωνίας και Web Media
Αγγελική Τσαντίλη Βιβλιοθηκονόμος
Αργυρώ Δοξάκη Γραμματέας Διεύθυνσης
Αγγελίνα Δριμαροπούλου Executive Assistant
Δανάη Κωνσταντοπούλου Γραμματέας Διοίκησης
Δήμητρα Καπούλα Γραμματέας
Νίκος Παλίλης Υπεύθυνος Λογιστηρίου
Παρασκευή Στογιάννη Ταμίας
Θανάσης Παππάς Λογιστής
Νίκος Βυνηρής Διοικητική Υποστήριξη
Τριαντάφυλλος Βυνηρής Διοικητική Υποστήριξη
Χρήστος Γκόγκας Διοικητική Υποστήριξη
Βασίλης Στογιάννης Διοικητική Υποστήριξη